

# 福祉用具レンタル カタログ

Vol.  
15



# 介護保険制度について

詳しくは、お気軽にご相談下さい。

## ●運営主体 介護保険制度の運営主体（保険者）は、市町村・東京23区です。

	第1号被保険者	第2号被保険者
加入する方	65歳以上の方	40～64歳までの医療保険に加入している方
対象者	<ul style="list-style-type: none"> <li>寝たきりや認知等で、常に介護を必要とする状態の方（要介護状態）</li> <li>常時介護までは必要としないが、家事や身じたく等日常生活に支援が必要な状態の方（要支援状態）</li> </ul>	初老期認知、脳血管疾患など老化が原因とされる16種類の病気により要介護状態や要支援状態となった方
保険料の支払い	原則として老齢・退職年金からの天引	加入している医療保険の保険料に上乗せして一括納入

## ●サービス内容

**在宅サービス** 訪問介護、訪問看護、訪問リハビリテーション、訪問入浴介護、通所介護、通所リハビリテーション、短期入所介護、福祉用具の貸与・購入、住宅改修、その他

**施設サービス** 介護老人福祉施設（特別養護老人ホーム）、介護老人保健施設（老人保健施設）、介護療養型医療施設（療養型病床群等）

## ●利用手続

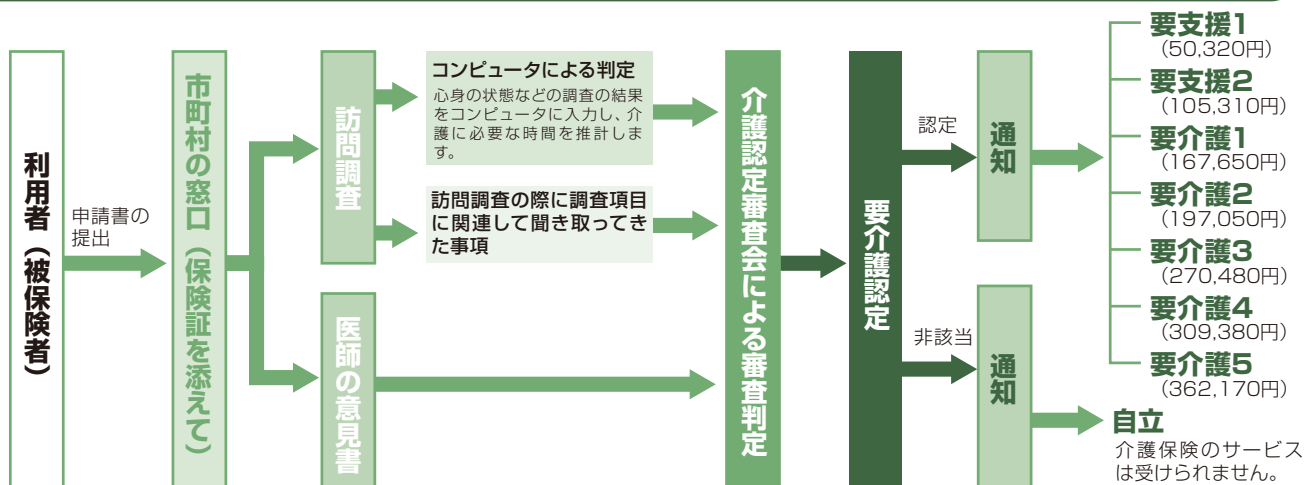

## ●ケアプランからサービスを受けるまで

一旦全額を負担し、事後的に9割、8割、7割分が保険から払い戻されます。

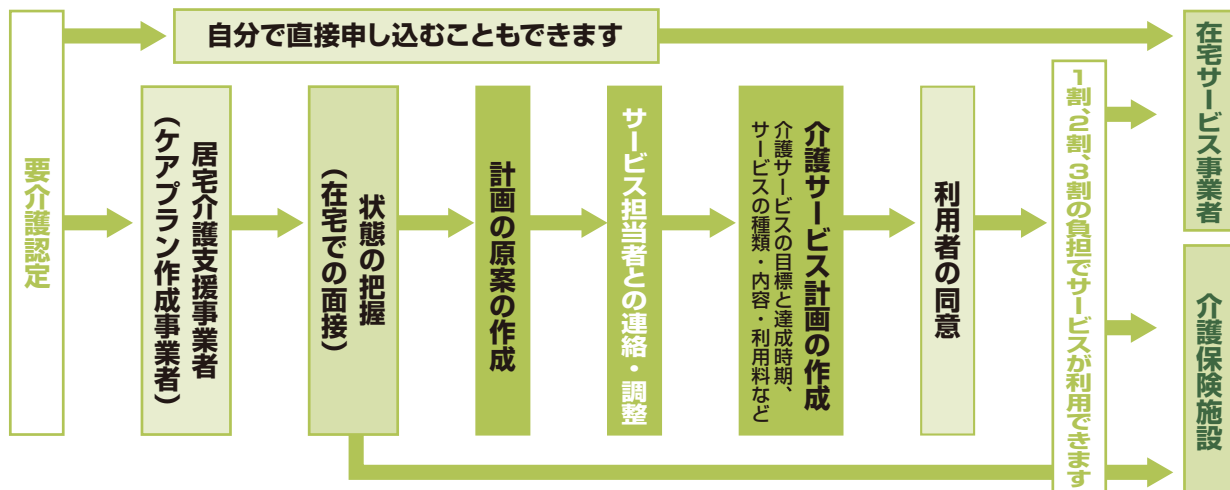

## 目次

介護保険レンタル対象福祉用具	2
介護保険購入対象福祉用具	3
介護保険で行える住宅改修の内容と限度額	4
消毒保管管理	5
●ベッド	6
●ベッド付属品	11
●マットレス	13
●床ずれ防止用具	14
●体位変換器	17
●車いす	18
●車いす付属品	24
●スロープ	27
●移動用リフト	29
●歩行器	32
●歩行補助つえ	40
●手すり	42
●徘徊感知機器	48
●自費レンタル商品	49
●住宅改修	51

福祉用具レンタルイングの車いす・電動車いすには  
イング負担で「**交通事故傷害保険**」に  
付帯しております

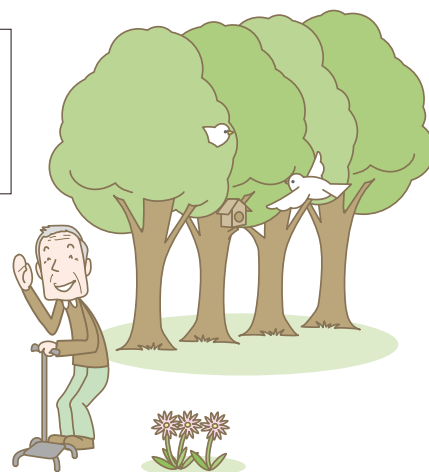

# 介護保険レンタル対象福祉用具

## ■車いす

次のいずれかに限る

- 自走用標準型車いす
- 介助用標準型車いす
- 普通型電動車いす



## ■車いす付属品

クッション、電動補助装備等で、車いすと一体的に使用されるものに限る

## ■特殊寝台

サイドレールが取り付けられているもの、または取付可能なものであって、次のいずれかの機能を有するもの

- 背部または脚部の傾斜角度を調整できる機能
- 床板の高さを無段階に調整できる機能

## ■特殊寝台付属品

マットレス、サイドレール等で、特殊寝台と一体的に使用されるものに限る

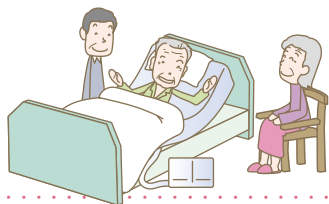

## ■床ずれ防止用具

次のいずれかに該当するものに限る

- 送風装置または空気圧調整装置を備えた空気マット
- 水等によって減圧による体圧分散効果をもつ全身用のマット

## ■体位変換器

空気パッド等を身体の下に挿入することにより、居住要介護者等の体位を容易に変換できるもの（体位の保持のみを目的とするものは除く）

## ■手すり

取付に際し工事を伴わないものに限る

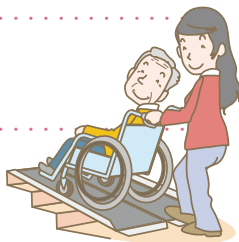

## ■スロープ

段差解消のためのものであって、取付に際し工事を伴わないものに限る

## ■歩行器

歩行が困難な者の歩行機能を補う機能を有し、移動時に体重を支える構造を有するものであって、次のいずれかに該当するものに限る

- 車輪を有するものにあつては、体の前および左右を囲む把手等を有するもの
- 四脚を有するものにあつては、上肢で保持して移動させることが可能なもの



## ■歩行補助つえ

松葉つえ、カナディアン・クラッチ、ロフトランド・クラッチ、プラットホーム・クラッチおよび多点杖に限る



## ■認知症老人徘徊感知機器

認知症老人が屋外へ出ようとした時等、センサーにより感知し、家族および隣人等へ通報するもの

## ■移動用リフト（つり具の部分を除く）

床走行式、固定式または据置式であり、かつ身体をつり上げまたは体重を支える機能を有するものであって、その構造により、自力での移動が困難な者の寝台と車いすとの間等の移動を補助する機能を有するもの（取付けに住宅改修を伴うものは除く）

## ■六輪歩行器（歩行器）

歩行器に準じる

## ■立ち上がり座いす（移動用リフト）

居室で人を持ち上げるもの

モーター、油圧、スプリングなど、駆動方式は問わない

## ■移動補助具（特殊寝台付属品）

滑らせて移乗・位置交換するための補助として用いられるものであって、滑りやすい素材又は滑りやすい構造であるものに限る

特殊寝台と一体的に使用されるものに限る



## ■入浴用リフト（移動用リフト）

浴室、浴槽等で人を持ち上げるもの

又は持ち上げ、移動させるもの

## ■段差解消リフト（移動用リフト）

床又は地面に置いて人を持ち上げるもの又は持ち上げ、移動させるもの（エレベーター及び階段昇降機は除く）

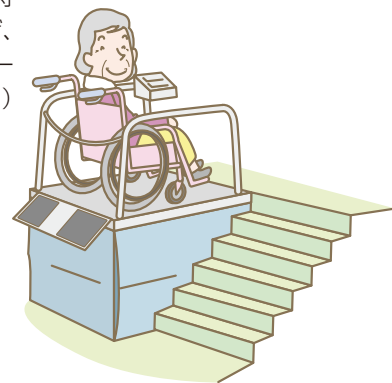

**レンタル** 介護保険では新たに購入することなく月の使用料を支払う方法も対象になります。月額レンタル料の1割、2割、3割負担額で借りることができます。

# 介護保険購入対象福祉用具

## ■腰掛便座

次のいずれかに該当するものに限る

- 和式便器の上に置いて腰掛式に変換するもの
- 洋式便器の上に置いて高さを補うもの
- 電動式またはスプリング式で、便座から立ち上がる際に補助できる機能を有しているもの
- 便座、パケツなどからなり、移動可能である便器（居室において利用可能であるものに限る）

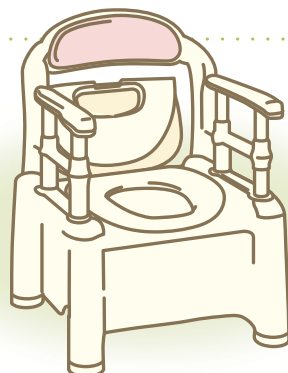
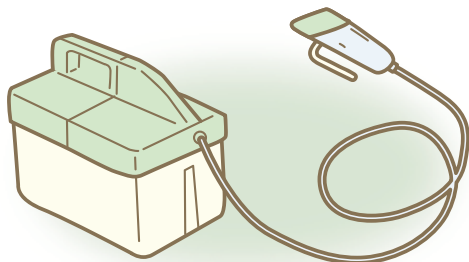

## ■特殊尿器

尿が自動的に吸引されるもので、居宅要介護者等またはその介護者が容易に使用できるもの

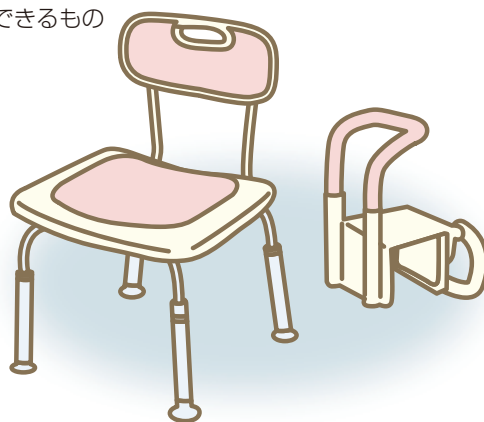

## ■入浴補助用具

入浴に際しての座位の保持、浴槽への出入り等への補助を目的とする用具で、次のいずれかに該当するもの

- 入浴いす
- 浴槽用手すり
- 浴槽内いす
- 入浴台（浴槽の縁にかけて利用する台で、浴槽への出入りのためのもの）
- 浴室内すのこ
- 浴槽内すのこ

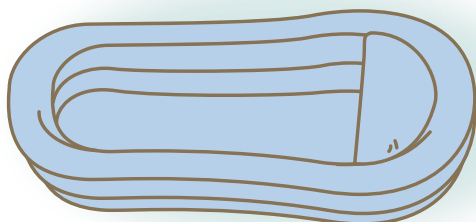

## ■簡易浴槽

空気式または折りたたみ式等で容易に移動できるものであって、取水または排水のために工事を伴わないもの

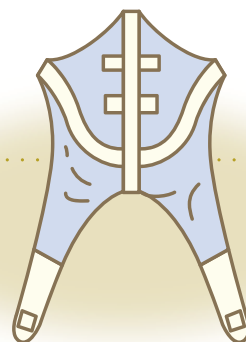

## ■移動用リフトのつり具の部分

移動用リフトが介護保険の貸与対象用具に限る

## 利用限度額は 1年間に10万円まで

購入の場合、利用限度額は要介護度に関係なく1年間で10万円まで。  
限度額を超えた部分は、全額自己負担となります。

- 異なる福祉用具を、組み合わせで購入することができます（同一種目は不可）
- 期間は、毎年4月1日から翌年3月末日までを1年間とします。
- お支払い方法は償還払いです。

ご利用者が購入費の全額を立替払いし、後に市区町村から9割、8割、7割の払い戻しを受けるというもの。

## 購入

毎日使用するだけに、自分だけの用具でありたいもの。介護保険を利用すれば購入費の1割、2割、3割負担額で大切な用具を購入することができます。



# 介護保険で行える住宅改修の内容と限度額

- 手すりの取り付け
- 段差の解消
- 滑りの防止及び移動の円滑化等のための床又は通路面の材料の変更
- 引き戸等への扉の取替え
- 洋式便器などへの便器の取替え
- その他、前各号の住宅改修に付帯して必要となる住宅改修

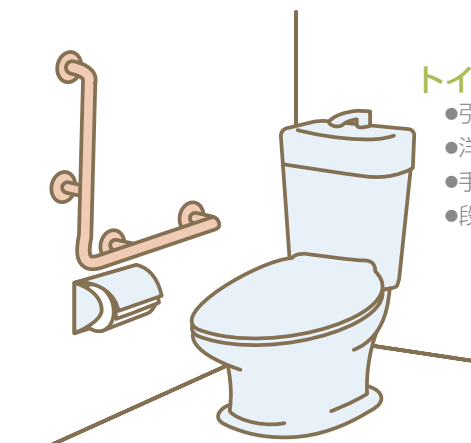

## トイレ改修例

- 引き戸等への扉の取替え
- 洋式便器等への便器の取替え
- 手すりの取り付け
- 段差の解消

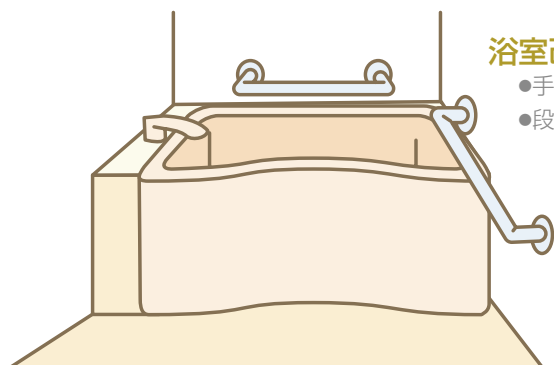

## 浴室改修例

- 手すりの取り付け
- 段差の解消

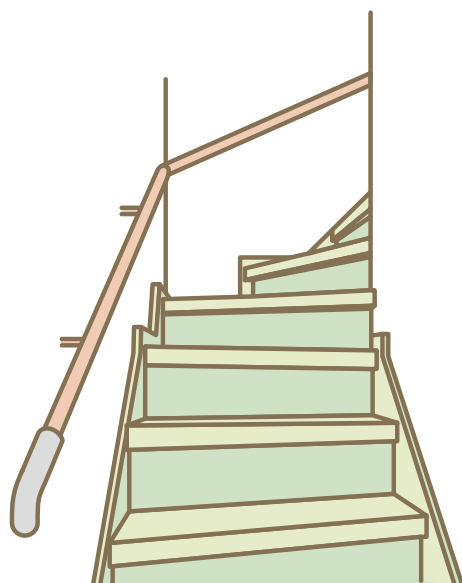

## 階段改修例

- 滑り防止及び移動の円滑化等のための床又は通路面の材料の変更
- 手すりの取り付け

## 利用限度額は20万円まで（生涯）

- 介護の対象にならない改修もあります。
- 20万円を越えた部分は、全額自己負担です。
- 原則1回ですが、引越しや要介護度が3段階以上進んだ場合は、再支給が受けられます。
- 自治体毎に、介護保険以外の住宅改修助成事業を行っている場合があります。
- 介護保険を利用する場合は各自治体に事前申請が必要です。

●ご利用者負担金は1割、2割、3割です。

●お支払い方法は償還払いです。

ご利用者が購入費の全額を立替払いし、後に市区町村から9割、8割、7割の払い戻しを受けるというもの。

自治体により支払い方法は異なりますので、担当のケアマネージャーなどにお問い合わせください

**住宅改修** 介護が必要な方が自宅で暮らす為には、よりよい住環境が必要です。介護保険を利用すれば、20万円の上限枠内なら自己負担は1割、2割、3割で住宅改修工事が行えます。

# 消毒保管管理



## 【オゾン消毒器】OP-10 .....

オゾン殺菌装置として国内で初めて薬事承認を取得。  
0.8g/h で放出される高濃度オゾンが対象物を素早く、強力に殺菌します。コンピュータ制御でくん蒸から分解まで自動運転が可能です。  
ガスが回り込み、機器の裏側や影の部分、天井・壁など均一に殺菌します。



## 【マット洗浄】サン MCM-S .....

加熱蒸気  
システム

+

サンクリーン  
シャワー  
システム

+

高温加熱  
システム

加熱蒸気システムで殺菌・消毒処理  
サンクリーンシャワーシステムでノズルから薬剤をスプレーし長時間保持



## 【車輪洗浄】 .....

より高い洗浄力と防水力をアップ！

強力なブラシが平均 10 分で車いすの 4 輪を一度に美しく洗浄します。  
防水モーター（IP67）を使用していますので、洗浄槽の水洗いも OK です。



## 【車いす洗浄】 .....

地球に優しい循環洗浄方式を採用！節水しながら強力洗浄します！  
温水と洗剤の効果で汚れや食べこぼしも綺麗に落ちます！



## 【高圧洗浄】 .....

100℃の安定した高温水を連続噴射して洗浄  
高温水のため除菌減菌洗浄が確実にできる  
静かな高圧高温洗浄ができる



## 【保管管理】 .....

洗浄・消毒・殺菌した商品をラッピングし、商品保管棚にて管理保管

# ベッド



自然なリクライニング姿勢により  
床ずれ・誤嚥リスクを低減。  
ベッドの高さに不安がある方にも安心の超低床ベッド。

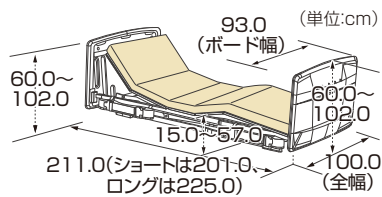

※床からベースフレームの間は1cmとなります。



新しい背上げ。誤嚥リスクの低減、ズレカの軽減に  
ラフィオ ポジショニングベッドシリーズ

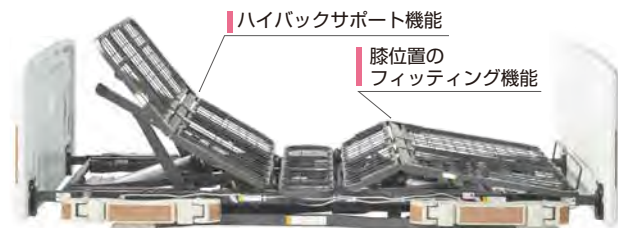

**HB2** 2モーター  
連動ハイバックサポート  
機能付

- 背上げ連動 H416/20/70
- 背上げ70°
- 背降連動70/22
- 高さ調節

**HB3** 3モーター  
電動ハイバックサポート  
機能付

- 電動ハイバック
- 背上げ70°
- 背降連動70/22
- 膝上げ22
- 高さ調節

## ハイバックサポート機能

背上げを「ハイバック：頭・背部」と「ローバック：腰部」の2つに分け、それぞれの角度を調節しながら背上げをおこないます。1モーター、2モーターポジショニングベッドでは、ハイバックは背上げと連動して動きます。3モーターポジショニングベッドでは、ハイバックを単独で操作することができます。

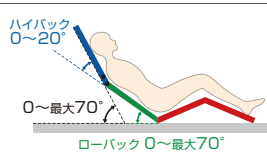

## ポジショニングベッドに期待できる効果

### 誤嚥リスクの低減

背上げ時に頸部の角度を調節することで、腹圧を軽減し、嚥下しやすい姿勢の再現が可能です。摂食嚥下リハビリテーションのサポート、誤嚥リスクの低減が期待できます。

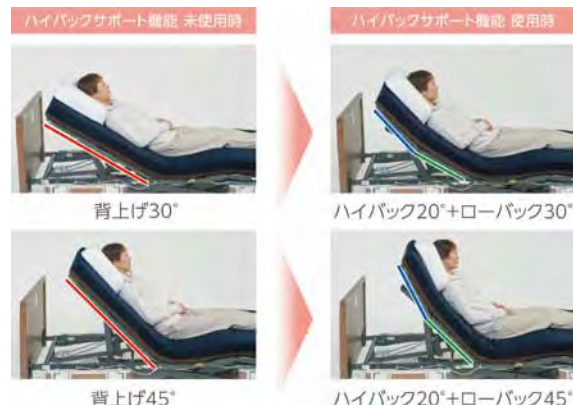

## 背上げ時のズレを抑える膝位置のフィッティング機能

膝位置のフィッティング機能は利用者の大腿部の長さに合わせて、パーツの変更なしでひざ脚ボトムの屈曲位置を2段階に調節できるので、ズレの少ない快適な姿勢をサポートします。

「ひざ脚ボトムの屈曲位置と膝関節の場所が合っていないと…」

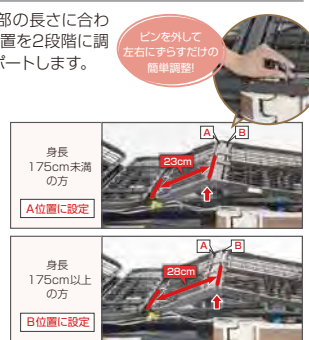
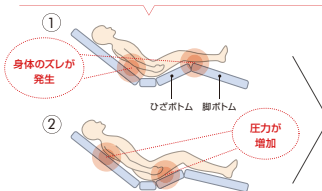

⚠ 褥瘡(床ずれ)の原因になります

## 足先上げと足先下げの簡単切替え

足先の角度をワンタッチで切り替えができます。足の浮腫(むくみ)軽減にも対応できます。



## 収納式サイドレールホルダー

全てのサイドレールホルダーは簡単に収納ができます。車いすをよりベッドに近づける事が可能になり、安全に移乗できます。





# ベッド

## ミオレットシリーズ Miolet III

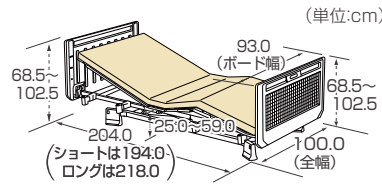

TAIS 00631-000553

月額レンタル料金		6,500円
2	ご利用者様負担額	
M	1割	650円
	2割	1,300円
	3割	1,950円

TAIS 00631-000557

月額レンタル料金		7,500円
3	ご利用者様負担額	
M	1割	750円
	2割	1,500円
	3割	2,250円

垂直昇降で省スペース設置を実現  
移乗のしやすさ、身体のズレ抑制機能も充実

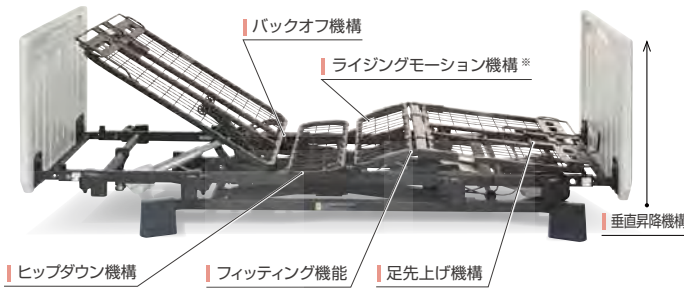

\*...背上げ1モーターおよび2モーターのみの機構となります。



### ヒップダウン機構

背上げと連動して臀部のボトムが傾斜します。これにより、骨盤を起こし、ずれを抑制します。

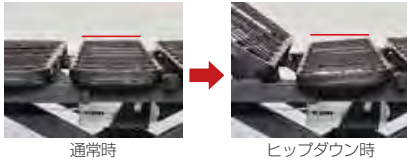

### 背圧・腹圧を軽減するバックオフ機構

背ボトムを後方に4cmスライドさせながら上半身を起こす背上げ機能で、背中や腹部の圧迫感を軽減します。また、背圧は肩付近にかかるように設計されており、肩の後ろに手を差し込むだけでも大幅に除圧できます。

### 背ボトムが4cmスライド



### 身長に合わせて選べるベッドサイズ

身長やお部屋のスペースに合わせてサイズをお選びいただけます。ロング・レギュラー・ショートのパーツは共通のため、サイズ変更には別部品は必要ありません。



### 背上げ時のズレを抑える膝位置のフィッティング機能

膝位置のフィッティング機能は利用者の大腿部の長さに合わせて、パーツの変更なしでひざ脚ボトムの屈曲位置を2段階に調節できるので、ズレの少ない快適な背上げをサポートします。

「ひざ脚ボトム」の屈曲位置と膝関節の場所が合っていないと...

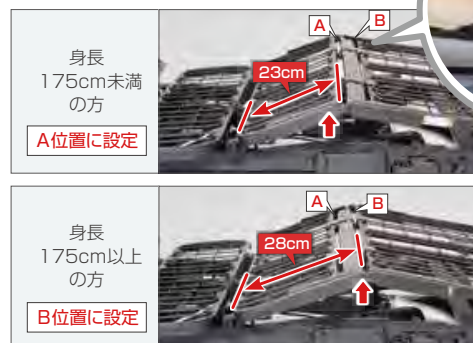
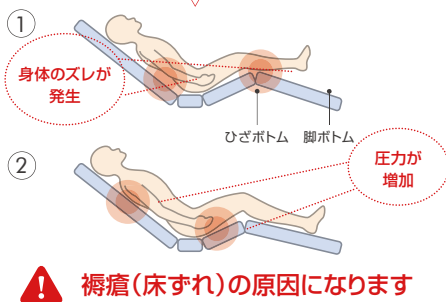

ピンを外して左右にすらすらだけの簡単調整!

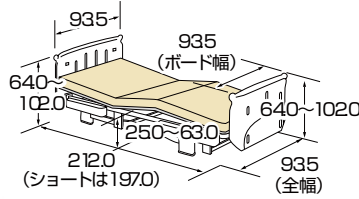

TAIS 00631-000192

月額レンタル料金		6,000円
2	ご利用者様負担額	
M	1割	600円
	2割	1,200円
	3割	1,800円

TAIS 00631-000198

月額レンタル料金		7,000円
3	ご利用者様負担額	
M	1割	700円
	2割	1,400円
	3割	2,100円

## 使いやすさの究極を目指し 介護ベッドは新たなステージへ ミオレット・フォーユー

### 1 利用者の膝の位置に合わせて、曲がる位置を調節できる 2段階フィッティング機構

膝の位置とベッドの曲がる位置とが合っていないと背上げ時にお尻がずれてしまいます。ミオレット・フォーユーは利用者の大腿部の長さに合わせて、パーツの変更なしで脚ボトムの屈曲位置を2段階に調節できます。

ピンを外して  
左右にずらすだけの  
簡単調整!

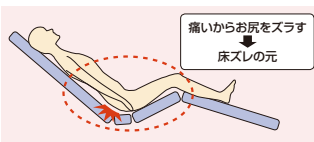
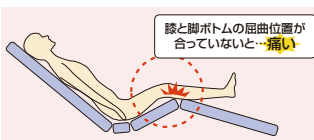

※膝上げ単独の切り替えもワンタッチで可能です。

### 2 背上げ時に腰部を押して呼吸を楽にしてくれるランバー機構

背圧軽減に向け、背上げ時は「背抜き機構」、背下げ時は「牽引感(背が引っ張られる感覚)軽減」をランバーの動きで実現。ランバー機構を使うと、背上げて起きた時に感じる痛みや圧迫が少ないため、より楽に過ごせます。

※ON/OFF切替可能



### 3 ヒップダウン機構

背上げと同時に、自動的に臀部のボトムが傾斜します。これにより、骨盤を起こす効果とズレを抑制します。



### 4 バックオフS機構

背ボトムを後方に2cmスライドしながら、ボトムが上がる機構で、腹部や背中への圧迫感を軽減します。また、通常、腰付近にもかかる背圧は、肩付近に軽くかかるように設計され、肩の後ろに手を差し込むだけで除圧できます。



背上げ中に起きる背圧は  
放置すると呼吸困難に  
なる恐れもあります。



簡単除圧!



※背圧は自分で体を動かす事ができない人のみ発生します。

## Q-AURA (クオラ)

as human, for human  
PARAMOUNT BED

TAIS 00170-000868

月額レンタル料金		6,000円
2M		ご利用者様負担額
1割	600円	
2割	1,200円	
3割	1,800円	

TAIS 00170-000874

月額レンタル料金		7,000円
3M		ご利用者様負担額
1割	700円	
2割	1,400円	
3割	2,100円	

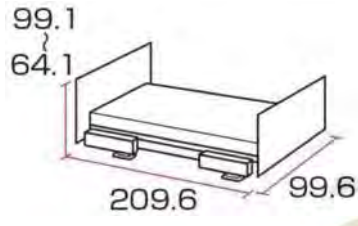

### 安全性と使いやすさを追求して生まれた介護用ベッド



ベッドを動かす上で一番大事なスイッチがより使いやすくなって登場!!

■よりわかりやすく

**数値表示**  
大切な情報を大きく、はっきりと表示

**カラー表示**  
部位別のカラー表示  
あげ・さげの方向を示すデザイン

■手になじむコンパクトでつかいやすく

お好みの姿勢を簡単に記録できる  
便利なメモリー機能登場!!

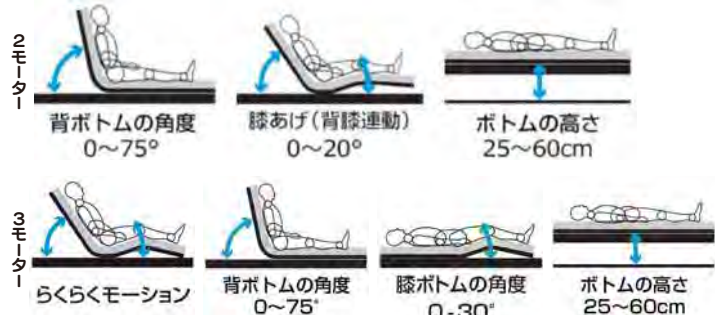

### 起き上がりや立ちあがりの安心感を高め、離床を促進。

32cmは60歳以上の日本人の90%以上の方が、端座位をとったときに、かかとを接地できる高さです。かかとまでしっかり接地すると、端座位が安定し、次の動作に移行しやすくなります。また、万が一ベッドから転落したときの衝撃が軽減でき、より安全な療養環境の実現に役立ちます。

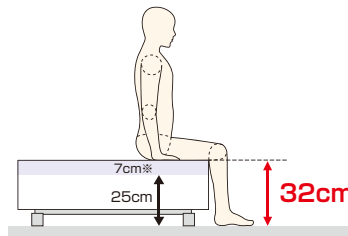

\*ストレッチスリムマットレス(当社製)を使用。

端座位でかかとが接地する座面の高さの分布  
(男女別 60~99歳平均)

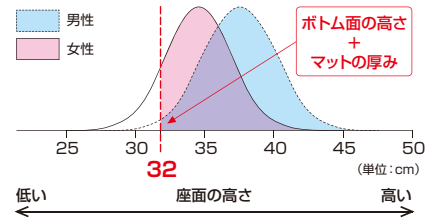

参考：日本人の人体計測データ

### 最低床高25cm～ 最高床高60cmまでの高さ調節機構

最高床高は60cm、介護する方の腰の負担を抑えることができます。床からポトム上面までの最低床高は25cm。比較的小柄な方でもかかとが接地でき、より多くの方が安定した端座位をとれます。

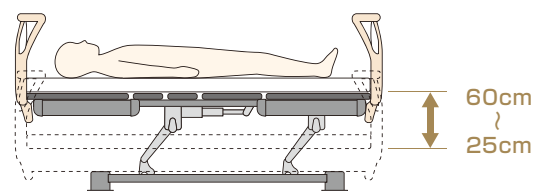



## Mckinley Care Bed 2 Motor

TAIS 00690-000065

月額レンタル料金	
5,000円	
ご利用者様負担額	
1割	500円
2割	1,000円
3割	1,500円

### リクライニング機能

背上げ75°…起き上がりの動作を助けます。  
ひざあげ20°…起き上がり時の体のずれを防止します。

### MAKITECH

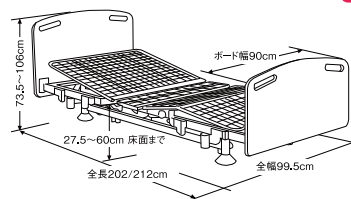

### 2モーター

LMB-200  
Type S



### 27.5~60cmまで昇降、介助者にもやさしい機能

高さを調整できることで、ご本人様の立ち上がりや、車いすなどへの移乗の際の動作を助けます。介護する方の介護負担を軽くすることができます。

※操作時、ベッドは足側へ動きます。ベッドを設置する際は、足側9cm以上、頭側にも少し余裕を持たせたスペースを確保して設置してください。

## Mckinley Care Bed 1 Motor

## Mckinley Care Bed OPTIONAL 1 Motor

月額レンタル料金	
4,000円	
ご利用者様負担額	
1割	400円
2割	800円
3割	1,200円

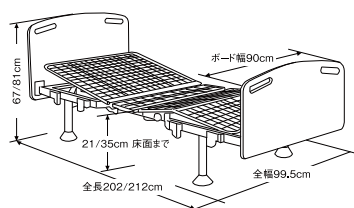

### 1モーター

LMB-100  
Type S



TAIS 00690-000064

※延長脚14cmは標準装備となります。  
※画像は延長装備着時、床面高35cmです。

### 1モーター

MOB-100



TAIS 00690-000109

### 床高4段階調節

- 39.5cm
- 33cm
- 26.5cm
- 20cm



# ベッド付属品

## サイドレール

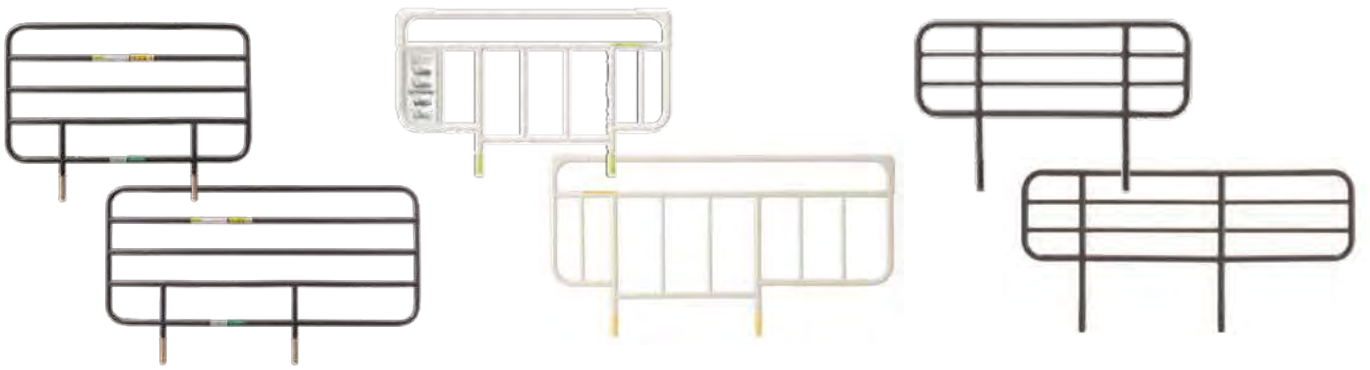

抜き差しがしやすく使いやすいサイドレールです。  
ベッドからの転落や寝具の落下を予防するために使います。

月額レンタル料金	250円
ご利用者様負担額	
1割	25円
2割	50円
3割	75円

## ソフトカバー付きベッドサイドレール



手・足などがベッドサイドレールのすき間からベッドの外に出ることを防ぎます。

月額レンタル料金	500円
ご利用者様負担額	
1割	50円
2割	100円
3割	150円

## 介助バー



起き上がり時につかみやすく、角度調節も可能。  
誤操作を予防するためのセーフティロックつきの最新タイプ。

月額レンタル料金	1,500円
ご利用者様負担額	
1割	150円
2割	300円
3割	450円

# ベッド付属品

## キャスター付テーブル



ベッドサイドで、また車いすと組み合わせて使うことができるテーブル。  
高さ調節で昇降が可能です。

月額レンタル料金	2,500円
ご利用者様負担額	
1割	250円
2割	500円
3割	750円

## オーバーテーブル



ベッドサイドレールに乗せて使う板状のテーブルです。

## キャスター



ベッドの向きを変えたり、掃除をする際の移動に便利です。

月額レンタル料金	500円
ご利用者様負担額	
1割	50円
2割	100円
3割	150円

## イージーグライドS・M・L

●パラマウントベッド株式会社



高い強度と優れた柔軟性により座ったままの乗り移りが可能です。

〈Sサイズ〉

●サイズ/長さ:60cm 幅:25cm  
TAIS 00170-000569

〈Mサイズ〉

●サイズ/長さ:60cm 幅:33cm  
TAIS 00170-000570

〈Lサイズ〉

●サイズ/長さ:75cm 幅:33cm  
TAIS 00170-000571

## イージーモーション Bタイプ

●株式会社モルテン



接地面積が広く硬めの素材とプーラン型で移乗しやすい。

●サイズ/長さ:780mm 幅:380mm  
TAIS 00054-000032

## フレキシベルトS・M・L

●パラマウントベッド株式会社



体をしっかり保持し、立ち上がりや移乗サポートします。

〈Sサイズ〉

●ウエストサイズ/60~100cm  
TAIS 00170-000572

〈Mサイズ〉

●ウエストサイズ/70~120cm  
TAIS 00170-000573

〈Lサイズ〉

●ウエストサイズ/100~160cm  
TAIS 00170 - 000704

月額レンタル料金	1,000円
ご利用者様負担額	
1割	100円
2割	200円
3割	300円

月額レンタル料金	1,500円
ご利用者様負担額	
1割	150円
2割	300円
3割	450円

# マットレス

## ユービーポイントマットレス

●株式会社ブラッツ



硬さの異なるリバーシブルタイプで、硬さはお好みに合わせてご使用いただけます。

- サイズ/長さ:1910mm 幅:900mm 厚さ:800mm
  - 重量/6.1kg
  - マットレスの硬さ:標準/硬め
- TAIS 00631-000247

## プレグラーマットレス

●パラマウントベッド株式会社



曲がりやすい、波形構造。側地に抗菌・抗カビ加工と難燃加工を施してあります。ソフトで程よいクッション性があります。

- サイズ/長さ:1910mm 幅:910mm 厚さ:80mm
  - 重量/7kg
  - マットレスの硬さ:やや硬め
- TAIS 00170-000159

## コンフォートダブルマットレス

●ライフモア株式会社



芯材のポリエステル綿は、特殊製法の「エアレイド製法」にて製造しており弾力があり、寝心地最高です。2層構造ハード・ソフトが選べます。

- サイズ/長さ:1910mm 幅:910mm 厚さ:80mm
  - 重量/7.2kg
  - マットレスの硬さ:硬め
- TAIS 01435-000001

月額レンタル料金	
	1,000円
ご利用者様負担額	
1割	100円
2割	200円
3割	300円

## サンキューポイントマットレス

●株式会社ブラッツ

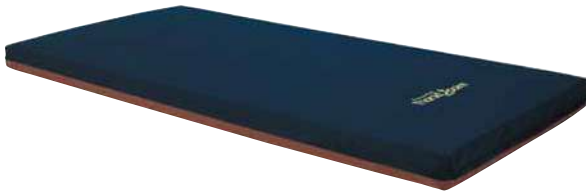

プロファイル加工による体圧分散やファスナー付き内カバーによる背圧軽減の効果が期待できます。ユーザビリティとメンテナンス性を追求したマットレス。

TAIS 00631-000203

- サイズ/長さ:1920mm 幅:900mm 厚さ:90mm
- 重量/8.5kg
- マットレスの硬さ:やわらかめ

月額レンタル料金	
	3,000円
ご利用者様負担額	
1割	300円
2割	600円
3割	900円

## テルサ

●株式会社モルテン

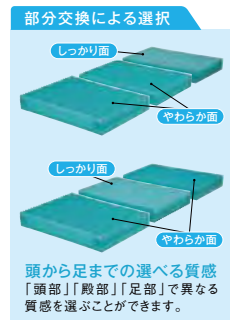

利用者様とケア従事者様のさまざまなニーズに対応し満足度が向上する「質感が選べる」耐圧分散式、標準マットレス。

TAIS 00054-000204

- サイズ/長さ:1910mm 幅:910mm 厚さ:120mm
- 重量/7.3kg
- マットレスの硬さ:やわらか/しっかり

月額レンタル料金	
	2,800円
ご利用者様負担額	
1割	280円
2割	560円
3割	840円

## アルファプラすくっと

●株式会社タイカ



ウレタンフォームの特殊加工により、寝返りから立ち上がりまでの一連の動作が安定して行えます。動きやすさと寝心地を両立した体圧分散式マットレスです。

TAIS 00563-000021

- サイズ/長さ:1910mm 幅:910mm 厚さ:80mm
- 重量/4.6kg
- マットレスの硬さ:やわらかめ

月額レンタル料金	
	3,000円
ご利用者様負担額	
1割	300円
2割	600円
3割	900円

## スーパードリームSD-7

●合資会社若葉



ボックスカーに旭化成が開発した立体編物三次元マジックで通気性抜群・クッション性・耐久性に優れた、フュージョンと肌に優しい通気性があるフュージョンを贅沢に二重に使用し、ムレを解消して体圧分散・クッション性・耐久性に優れた天然ゴム素材のマットレスを使用し、体圧分散・通気性に優れたマットレスに仕上がっております。四季を通じて快適にご使用できます。

TAIS 00892-000005

- サイズ/長さ:1910mm 幅:910mm 厚さ:70mm
- 重量/14kg
- マットレスの硬さ:やや柔らかい

月額レンタル料金	
	4,000円
ご利用者様負担額	
1割	400円
2割	800円
3割	1,200円

# 床ずれ防止用具

## ディンプルマットレス

●株式会社ケーブ



ディンプル+スリット構造により反力を軽減した、新発想のウレタンマットレス。端座位の際にも安定した床面をつくり、離床をサポートします。

- サイズ/長さ:1910mm 幅:900mm 厚さ:120mm
- 重量/6.6kg
- タイプ/床ずれ防止マットレス

TAIS 00206-000070

月額レンタル料金	5,000円
ご利用者様負担額	
1割	500円
2割	1,000円
3割	1,500円

## アルファプラフ

●株式会社タイカ



独自のスリットを施した高弾性ウレタンフォームとαGELの組合せにより、低体重の体圧分散に優れ、かつ体重の重い方でも底付きしにくいマットレスです。

- サイズ/長さ:2100mm 幅:910mm 厚さ:130mm
- 重量/10.2kg ●タイプ:床ずれ防止マットレス
- 床ずれ防止マット適合体重の範囲:80kg

TAIS 00563-000059

月額レンタル料金	6,500円
ご利用者様負担額	
1割	650円
2割	1,300円
3割	1,950円

## スワンマットレス3.5

●富士サポート



素材に体圧分散効果の高い天然ゴムを使用。表面を防水性透湿性のあるフィルムで被覆。汚染されても内部に浸透せず清拭行為で清潔保持。

- サイズ/長さ:1910mm 幅:910mm 厚さ:35mm
- 重量/3.5kg
- タイプ/床ずれ防止マットレス

TAIS 00714-000003

月額レンタル料金	2,000円
ご利用者様負担額	
1割	200円
2割	400円
3割	600円

## スワンマットレス

●富士サポート



素材に体圧分散効果の高い天然ゴムを使用。表面を防水性透湿性のあるフィルムで被覆。汚染されても内部に浸透せず清拭行為で清潔保持。ソフト・ハード用途に応じ両面使用できる。

- サイズ/長さ:1910mm 幅:910mm 厚さ:70mm
- 重量/7kg
- タイプ/床ずれ防止マットレス

TAIS 00714-000002

月額レンタル料金	2,500円
ご利用者様負担額	
1割	250円
2割	500円
3割	750円

## ハッピーチャアリー

●有限会社 ハッピーおがわ



通気性の優れた高反発クッション材のソフトタイプを使用。低体重の方や、デリケートな肌の方に使用していただき、洗える清潔マット。

- サイズ/長さ:1920mm 幅:910mm 厚さ:20mm
- 重量/1.9kg
- 床ずれ防止マット適合体重の範囲:60kg

TAIS 00747-000017

月額レンタル料金	2,000円
ご利用者様負担額	
1割	200円
2割	400円
3割	600円

## ハッピーそよかせ

●有限会社 ハッピーおがわ



はずむ弾力で沈みこみをなくし寝返りをしやすくします。

- サイズ/長さ:1920mm 幅:910mm 厚さ:30mm
- 重量/3.9kg
- 床ずれ防止マット適合体重の範囲:80kg

TAIS 00747-000006

月額レンタル料金	3,000円
ご利用者様負担額	
1割	300円
2割	600円
3割	900円



# 床ずれ防止用具

## コンフォケアマットレス ●パラマウントベッド株式会社



2層構造の体圧分散マットレス。上層は低反発ウレタンフォームで褥瘡予防効果を高め、下層は高弾力ウレタンフォームで、体圧分散効果を生かしながらしっかり支えます。

- サイズ/長さ:1910mm 幅:910mm 厚さ:85mm
- 重量/9.5kg
- タイプ:床ずれ防止マットレス

TAIS 00170-000257

月額レンタル料金	
	3,500円
ご利用者様負担額	
1割	350円
2割	700円
3割	1,050円

## マキシーフロートマットレス ●パラマウントベッド株式会社



身体全体を低压で支えて体圧分散をはかり、褥瘡予防を行います。摩擦による身体への負担を低減し、清潔を維持します。

- サイズ/長さ:1910mm 幅:910mm 厚さ:150mm
- 重量/10kg
- タイプ:床ずれ防止マットレス

TAIS 00170-000045

月額レンタル料金	
	4,000円
ご利用者様負担額	
1割	400円
2割	800円
3割	1,200円

## アドバン ●株式会社モルテン



高度床ずれ危険要因を持つ方のために生まれた高性能・圧切替型エアマットレス。寝返りや体位変換のしやすさと優れた体圧分散性を両立。身体状態によって動作切替可能。

- タイプ:床ずれ防止マットレス ●内部構造:独立3層構造
- 床ずれ防止マット適合体重の範囲:無制限
- 床ずれ防止マットの対象区分:  
ベッド上で自力で除圧動作が行えない人
- 自動/手動調整:調整不要

TAIS 00054-000287

月額レンタル料金	
	6,000円
ご利用者様負担額	
1割	600円
2割	1,200円
3割	1,800円

## ステージア ●株式会社モルテン



体圧分散式マットレスの基本特性(体圧分散・除圧・ズレ対策)を向上し、エアマットレスの弱点(安心感・むれ・ひえ)を対策した高機能エアマットレス。

- タイプ:床ずれ防止マットレス
- 内部構造:ハイブリッド構造
- 床ずれ防止マットの機構のタイプ:エアマット
- 床ずれ防止マット適合体重の範囲:無制限
- 自動/手動調整:内臓ポンプで好みのかたさに調整(3段階)

TAIS 00054-000115

月額レンタル料金	
	8,000円
ご利用者様負担額	
1割	800円
2割	1,600円
3割	2,400円

## グランデ ●株式会社モルテン



床ずれ対策と安全・安心対策の更なる向上を目的とした進化した高機能エアマットレス。身体状況の判定結果をポンプに入力すると、利用者にとって最適な条件を自動的に設定。

- 床ずれ防止マットレス ●内部構造:独立3層構造
- 床ずれ防止マットの機構のタイプ:エアマット
- 床ずれ防止マットの対象区分:  
ベッド上で除圧動作が行えない人
- 自動/手動調整:調整不要

TAIS 00054-000347

月額レンタル料金	
	8,000円
ご利用者様負担額	
1割	800円
2割	1,600円
3割	2,400円

## アマンダ ●株式会社モルテン

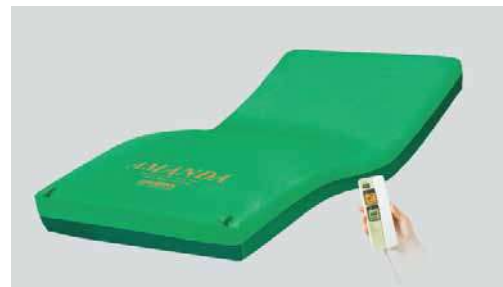

除圧性能を大幅に向上させ、利用者様の身体を優しく傾ける「3D除圧」と方ガーの時にすばやく通知する「お知らせ機能」を搭載した、安全・安心を追求した高機能エアマットレス。

- 床ずれ防止マットレス ●内部構造:ハイブリッド構造
- 床ずれ防止マットの機構のタイプ:エアマット
- 床ずれ防止マットの対象区分:  
ベッド上で自力で除圧動作が行えない人
- 体重の範囲:150kg

TAIS 00054-000436

月額レンタル料金	
	10,000円
ご利用者様負担額	
1割	1,000円
2割	2,000円
3割	3,000円

# 床ずれ防止用具

## エアマスター ネクサスR

●株式会社ケーブ



上質な介護環境を実現する安楽性・安定性・安全性を備えた次世代型エアマットレス【QOL機能】  
リハビリ、微波動、換気【安全対策】 災害対策、CPR、サイズ展開5タイプ

TAIS 00206-000083

月額レンタル料金	
	8,000円
ご利用者様負担額	
1割	800円
2割	1,600円
3割	2,400円

- 床ずれ防止マットレス
- 床ずれ防止マットの機構のタイプ:エアマット
- 床ずれ防止マットの対象区分:  
ベッド上で自力で除圧動作が行えない人
- 体重の範囲:20~120kg

## エアマスタービッグセルインフィニティ

●株式会社ケーブ



頭側挙上時に自動対応する自動ヘッドアップ機能を新搭載。踵部の床ずれ対策、ムレ対策、停電対策など、全てが高機能に進化したエアマットレス。

TAIS 00206-000074

月額レンタル料金	
	10,000円
ご利用者様負担額	
1割	1,000円
2割	2,000円
3割	3,000円

- 床ずれ防止マットレス
- 床ずれ防止マットの機構のタイプ:エアマット
- 床ずれ防止マットの対象区分:  
ベッド上で自力で除圧動作が行えない人
- 体重の範囲:20~120kg

## スモールチェンジ ラグーナ

●株式会社ケーブ



新しい自動体位変換「スモールチェンジ機能」を搭載。違和感が少なく、身体がずれにくい、安心して安楽な体位変換器です。

TAIS 00206-000103

月額レンタル料金	
	10,000円
ご利用者様負担額	
1割	1,000円
2割	2,000円
3割	3,000円

- 床ずれ防止マットレス
- 床ずれ防止マットの機構のタイプ:エアマット
- 床ずれ防止マットの対象区分:  
ベッド上で自力で除圧動作が行えない人
- 体重の範囲:20~120kg

## オスカー

●株式会社モルテン



体圧分散性能と除圧性能を追求し、さらにエアマットの弱点(安心感・むれ・ひえ)を対策した高機能エアマットレス。自動体位変換機能

TAIS 00054-000137

月額レンタル料金	
	10,000円
ご利用者様負担額	
1割	1,000円
2割	2,000円
3割	3,000円

- 床ずれ防止マットレス
- 内部構造:ハイブリット構造
- 床ずれ防止マットの対象区分:  
ベッド上で自力で除圧動作が行えない人
- 自動/手動調整 自動調整
- 体重の範囲:150kg

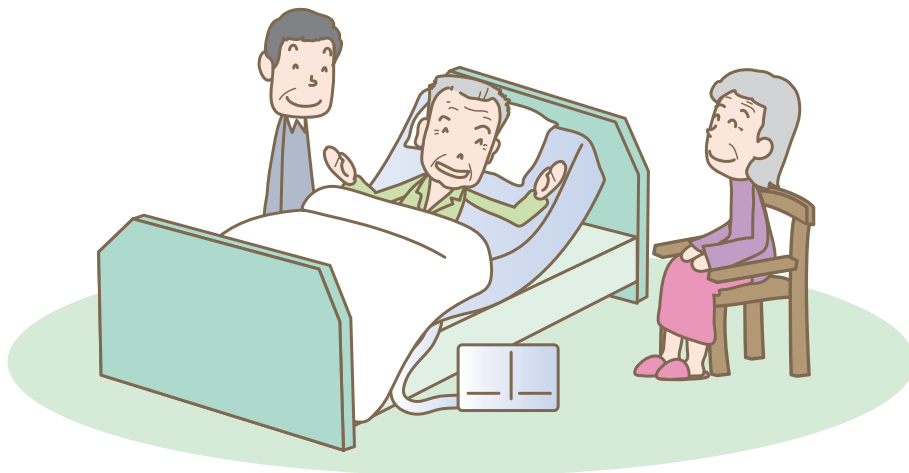

# 体位変換器

## ナーセントパットA(体位変換用クッション) ●アイ・ソネックス株式会社

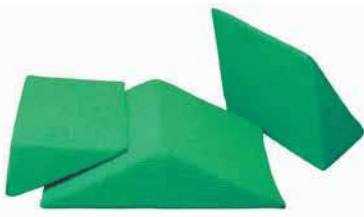

褥瘡部位の除圧、良肢位の保持、体位変換など、三角パットの自在な組み合わせで多様な用途に対応できます。しかも片手で簡単に扱えて、ずれません。

- サイズ/3点セット 長さ:400mm  
幅:400mm  
高さ:100mm
- 重さ/3点セット約2kg

TAIS 00149-000012

月額レンタル料金	
	2,000円
ご利用者様負担額	
1割	200円
2割	400円
3割	600円

## フィットサポート/800タイプ ●株式会社ケーブ



800タイプ

30度側臥位のポジショニングをサポートする体位変換補助用具です。超通気ウレタンフォームは、柔らかな触感なのにしっかりと身体を保持し、ムレの心配がなく丸洗いでできます。

〈800タイプ〉

- サイズ/幅×長さ×奥行  
800mm×120mm×240mm

TAIS 00206-000060

月額レンタル料金	
	700円
ご利用者様負担額	
1割	70円
2割	140円
3割	210円

## 楽パット三角(標準)ハード・ソフト2個1組 ●株式会社ハッピーおがわ



中硬  
通気性に優れ  
高級ウレタン

ソフト(グリーン)

差し込んで体位変換できる。しっかり30°を保つハード(オレンジ)優しく支えるソフト(グリーン)の2種類。通気性に優れムレにくく、丸洗いで水切りすればすぐ使える。※ミニサイズもあり

TAIS 00747-000027

月額レンタル料金	
	1,500円
ご利用者様負担額	
1割	150円
2割	300円
3割	450円

- サイズ/長さ:40cm 幅:20cm 高さ:10cm
- 重量/320g/ハード 280g/ソフト

## セロリ(Aタイプ)、(Bタイプ) ●株式会社モルテン



Aタイプ

Bタイプ

〈Aタイプ〉持ち手を引っ張るだけの動作で力を必要とせず誰にでも簡単に体の向きを変えられる体位変換器。まくら型のAタイプ。

〈Bタイプ〉持ち手を引っ張るだけの動作で力を必要とせず誰にでも簡単に体の向きを変えられる体位変換器。スネーク型のBタイプ。

〈Aタイプ〉

- サイズ/長さ:68cm 幅:32cm 高さ:10cm
- 重量/2.4kg TAIS 00054-000112

〈Bタイプ〉

- サイズ/長さ:141cm 幅:23cm 高さ:8cm
- 重量/3.1kg TAIS 00054-000113

月額レンタル料金	
	1,000円
ご利用者様負担額	
1割	100円
2割	200円
3割	300円

月額レンタル料金	
	1,200円
ご利用者様負担額	
1割	120円
2割	240円
3割	360円

## 移座えもんシート M、ML、L ●株式会社モルトー



寝た状態での身体の上下左右の移動が簡単に行えます。移動時の摩擦を軽減するので移動時の圧迫骨折等を防止できます。薄くて軽いの持ち運びに便利です。

〈M〉 ●サイズ/全長75cm 幅75cm  
TAIS 00229-000041

〈ML〉 ●サイズ/全長120cm 幅75cm  
TAIS 00229-000042

〈L〉 ●サイズ/全長145cm 幅90cm  
TAIS 00229-000043

月額レンタル料金	
	400円
ご利用者様負担額	
1割	40円
2割	80円
3割	120円

月額レンタル料金	
	600円
ご利用者様負担額	
1割	60円
2割	120円
3割	180円

月額レンタル料金	
	800円
ご利用者様負担額	
1割	80円
2割	160円
3割	240円

## ウェルピーHC ウェーブ、ブーメラン(小)(大) ●株式会社タイカ



持ち手を使い、少ない力でご利用者に優しく体位変換することが可能です。中材は特殊加工のウレタンチップなので、体位変換中も身体にフィットします。

〈ウェーブ〉 ●サイズ/幅750×長さ650mm  
TAIS 00563-000076

〈ブーメラン(小)〉 ●サイズ/幅440×長さ740mm  
TAIS 00563-000075

〈ブーメラン(大)〉 ●サイズ/幅500×長さ900mm  
TAIS 00563-000074

月額レンタル料金	
	1,000円
ご利用者様負担額	
1割	100円
2割	200円
3割	300円



# 車いす

## KS50

●株式会社マキテック



- 背折れ
- 介助ブレーキ
- 自走
- 中床

超定番のアルミ製標準車。  
背折れや介助ブレーキ等の基本機能を標準装備。

重量  
14.2kg

TAIS 00690-000044

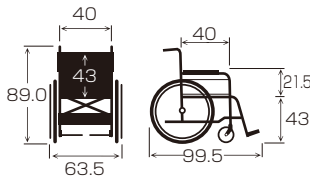

月額レンタル料金	2,000円
ご利用者様負担額	
1割	200円
2割	400円
3割	600円

## KS30

●株式会社マキテック



- 背折れ
- 介助ブレーキ
- 介助
- 中床

超定番のアルミ製標準車。  
背折れや介助ブレーキ等の基本機能を標準装備。

重量  
12.5kg

TAIS 00690-000043

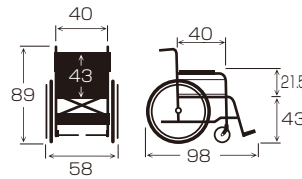

月額レンタル料金	2,000円
ご利用者様負担額	
1割	200円
2割	400円
3割	600円

## KM-22-40

●カワムラサイクル



- 背折れ
- 介助ブレーキ
- 自走
- 中床
- 背調整
- 背・座クッション
- 面ファスナー
- 肘掛高さ調整

ハンドル部分の高さ変更可能。

重量  
15.9kg

TAIS 00160-000207

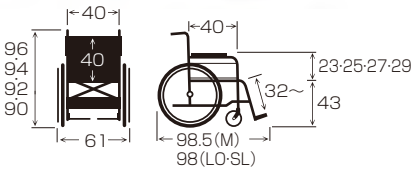

月額レンタル料金	2,000円
ご利用者様負担額	
1割	200円
2割	400円
3割	600円

## KM-16-40

●カワムラサイクル



- 背折れ
- 介助ブレーキ
- 介助
- 中床
- 背調整
- 背・座クッション
- 面ファスナー
- 肘掛高さ調整

ハンドル部分の高さ変更可能。

重量  
14.4kg

TAIS 00160-000209

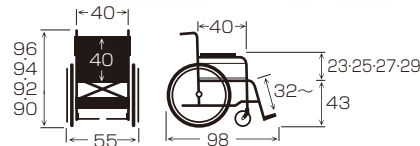

月額レンタル料金	2,000円
ご利用者様負担額	
1割	200円
2割	400円
3割	600円

## KA822-40

●カワムラサイクル



- 背折れ
- 介助ブレーキ
- 自走
- 中床
- 背・座調整
- 背・座クッション
- 面ファスナー
- 肘掛跳ね上げ
- スイングイン・アウト式

バンド式介助ブレーキ標準装備。  
3cm厚のシートクッション付き。

重量  
16.4kg

TAIS 00160-000084

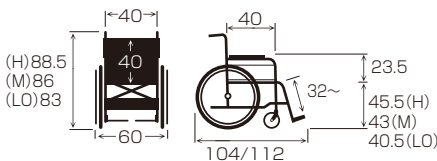

月額レンタル料金	4,000円
ご利用者様負担額	
1割	400円
2割	800円
3割	1,200円

## KA816-40

●カワムラサイクル



- 背折れ
- 介助ブレーキ
- 介助
- 中床
- 背・座調整
- 背・座クッション
- 面ファスナー
- 肘掛跳ね上げ
- スイングイン・アウト式

重量  
14.5kg

TAIS 00160-000088

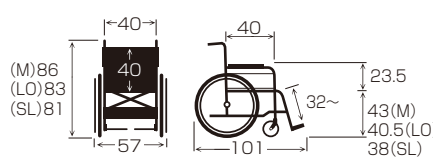

月額レンタル料金	4,000円
ご利用者様負担額	
1割	400円
2割	800円
3割	1,200円



# 車いす

## KMD-B22

●カワムラサイクル



- 背折れ
- 介助ブレーキ
- 自走
- 中・高床
- 座面高さ調節
- 背・座クッション
- 肘掛跳ね上げ
- 背張り調整
- スイングイン・アウト式

乗降スペースが確保しやすい多機能タイプ

重量 15.6kg

TAIS 00160-000288

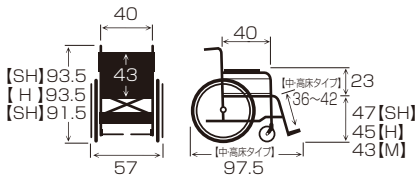

月額レンタル料金	4,000円
ご利用者様負担額	
1割	400円
2割	800円
3割	1,200円

## KMD-B16

●カワムラサイクル



- 背折れ
- 介助ブレーキ
- 介助
- 中・高床
- 座面高さ調節
- 背・座クッション
- 肘掛跳ね上げ
- 背張り調整
- スイングイン・アウト式

乗降スペースが確保しやすい多機能タイプ

重量 14.4kg

TAIS 00160-000290

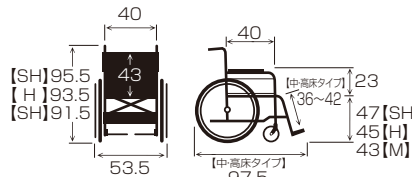

月額レンタル料金	4,000円
ご利用者様負担額	
1割	400円
2割	800円
3割	1,200円

## ネクストコアNEXT-11B

●松永製作所



- 背折れ
- 介助ブレーキ
- 自走
- 背張り調整
- 背フレーム曲げ
- フットサポート調整

扱いやすさと機能を両立したネクストコアシリーズのスタンダードタイプ

重量 11.8kg

TAIS 00066-000315

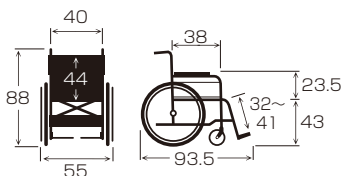

月額レンタル料金	4,000円
ご利用者様負担額	
1割	400円
2割	800円
3割	1,200円

## ネクストコアNEXT-21B

●松永製作所



- 背折れ
- 介助ブレーキ
- 介助
- 背張り調整
- 背フレーム曲げ
- フットサポート調整

扱いやすさと機能を両立したネクストコアシリーズのスタンダードタイプ

重量 10.8kg

TAIS 00066-000316

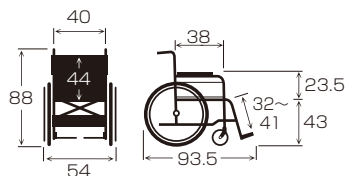

月額レンタル料金	4,000円
ご利用者様負担額	
1割	400円
2割	800円
3割	1,200円

## ネクストコアアジャストNEXT-51B

●松永製作所



- 背折れ
- 介助ブレーキ
- 自走
- 背張り調整
- 背フレーム曲げ
- フットサポート前後&角度調整
- アームサポート高さ調整

肘掛・座面・フットサポート調整機能で姿勢をサポートするモジュールタイプ

重量 14.6kg

TAIS 00066-000320

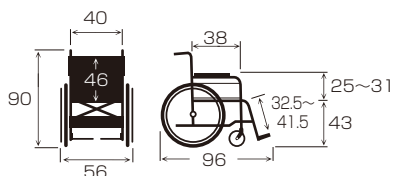

月額レンタル料金	5,000円
ご利用者様負担額	
1割	500円
2割	1,000円
3割	1,500円

## ネクストコアアジャストNEXT-61B

●松永製作所



- 背折れ
- 介助ブレーキ
- 介助
- 背張り調整
- 背フレーム曲げ
- フットサポート前後&角度調整
- アームサポート高さ調整

肘掛・座面・フットサポート調整機能で姿勢をサポートするモジュールタイプ

重量 13.6kg

TAIS 00066-000321

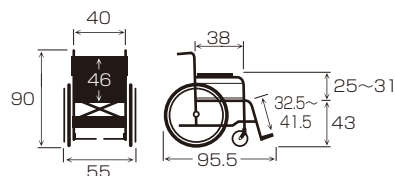

月額レンタル料金	5,000円
ご利用者様負担額	
1割	500円
2割	1,000円
3割	1,500円

車いす

# 車いす

## バルシリーズBAL-5

●MIKI



- 背折れ
- 介助ブレーキ
- 自走
- 背張り調整
- 肘掛跳ね上げ
- スイングイン・アウト式
- 肘掛高さ調整

駆動輪とキャストの取り付け位置を変更する事で座面高を3段階に変更可能。

重量  
16.1kg

TAIS 00122-000471

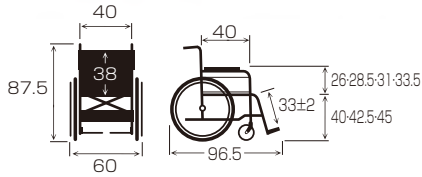

月額レンタル料金	4,000円
ご利用者様負担額	
1割	400円
2割	800円
3割	1,200円

## バルシリーズBAL-6

●MIKI



- 背折れ
- 介助ブレーキ
- 介助
- 背張り調整
- 肘掛跳ね上げ
- スイングイン・アウト式
- 肘掛高さ調整

主輪、キャストの取り付け位置を変更する事で座面高を3段階に変更可能。

重量  
14.6kg

TAIS 00122-000472

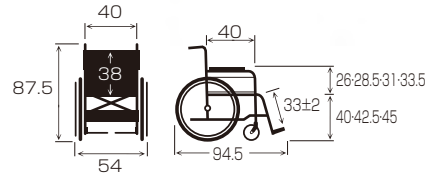

月額レンタル料金	4,000円
ご利用者様負担額	
1割	400円
2割	800円
3割	1,200円

## カルッタCRT-1

●MIKI



- 背折れ
- 介助ブレーキ
- 自走

軽くてコンパクトな標準タイプ車椅子。シートは前滑りしにくい素材を使用。

重量  
9.4kg

TAIS 00122-000560

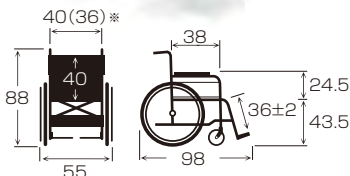

\*シート幅はアームパイプの内々の幅です。( )内は座シートの幅です。

月額レンタル料金	3,500円
ご利用者様負担額	
1割	350円
2割	700円
3割	1,050円

## カルッタCRT-2

●MIKI



- 背折れ
- 介助ブレーキ
- 介助

軽くてコンパクトな標準タイプ車椅子。シートは前滑りしにくい素材を使用。

重量  
7.9kg

TAIS 00122-000562

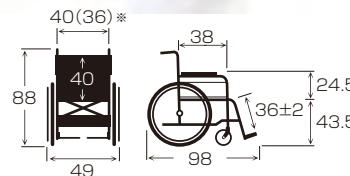

\*シート幅はアームパイプの内々の幅です。( )内は座シートの幅です。

月額レンタル料金	3,500円
ご利用者様負担額	
1割	350円
2割	700円
3割	1,050円

## カルッタCRT-3

●MIKI



- 背折れ
- 介助ブレーキ
- 自走
- 肘掛跳ね上げ
- スイングイン・アウト式

軽くてコンパクトなモジュールタイプ車椅子。シートは前滑りしにくい素材を使用。

重量  
10.7kg

TAIS 00122-000564

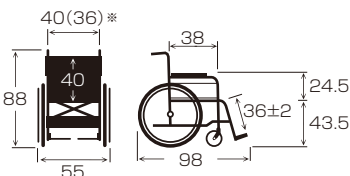

\*シート幅はアームパイプの内々の幅です。( )内は座シートの幅です。

月額レンタル料金	5,000円
ご利用者様負担額	
1割	500円
2割	1,000円
3割	1,500円

## カルッタCRT-4

●MIKI



- 背折れ
- 介助ブレーキ
- 介助
- 肘掛跳ね上げ
- スイングイン・アウト式

軽くてコンパクトなモジュールタイプ車椅子。シートは前滑りしにくい素材を使用。

重量  
9.3kg

TAIS 00122-000566

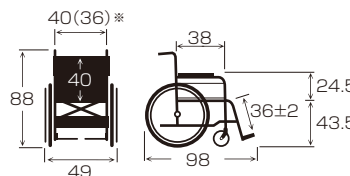

\*シート幅はアームパイプの内々の幅です。( )内は座シートの幅です。

月額レンタル料金	5,000円
ご利用者様負担額	
1割	500円
2割	1,000円
3割	1,500円

車いす



# 車いす

## スキットSKT-2

●MIKI



- 背折れ
- 介助ブレーキ
- 介助
- 背張り調整
- 肘掛跳ね上げ
- スイングイン・アウト式

●コンパクト・軽量

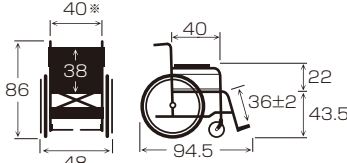

※シート幅はアームパイプの内々の幅です。

TAIS 00122-000320

月額レンタル料金	4,500円
ご利用者様負担額	
1割	450円
2割	900円
3割	1,350円

重量  
12.7kg

## スキットSKT-5

●MIKI



- 背折れ
- 介助ブレーキ
- 自走
- 背張り調整
- スイングイン・アウト式

●コンパクト6輪

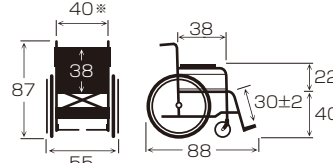

※シート幅はアームパイプの内々の幅です。

TAIS 00122-000444

月額レンタル料金	6,000円
ご利用者様負担額	
1割	600円
2割	1,200円
3割	1,800円

重量  
15.2kg

## カールKW-901

●片山車椅子



- 背折れ
- 介助ブレーキ
- 自走

9.9kgの超軽量自走型車椅子。  
内拡式ドラムブレーキ標準装備。

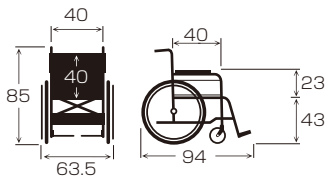

TAIS 00064-000030

月額レンタル料金	3,000円
ご利用者様負担額	
1割	300円
2割	600円
3割	900円

重量  
9.9kg

## カールKW-903

●片山車椅子



- 背折れ
- 介助ブレーキ
- 介助

9.0kgの超軽量介助型車椅子。  
内拡式ドラムブレーキ標準装備。

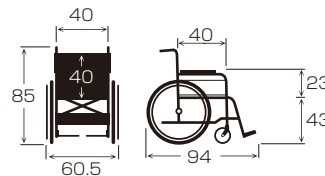

TAIS 00064-000031

月額レンタル料金	3,000円
ご利用者様負担額	
1割	300円
2割	600円
3割	900円

重量  
9.0kg

## とまっティ MBY-41B SW

●MIKI



- 背折れ
- 介助ブレーキ
- 自走
- 背張り調整
- 肘掛高さ調整
- スイングイン・アウト式

立ちあがると自動でノンバックブレーキシステムが作動、転倒を未然に防ぐ車椅子です。  
ヒヤリハットで多い“ブレーキのかけ忘れ”をサポート。

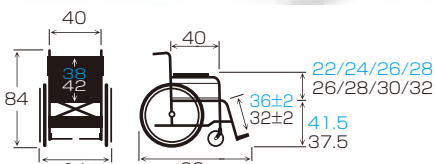

※スペックの青文字はクッション込の寸法です。

TAIS 00122-000534

月額レンタル料金	5,000円
ご利用者様負担額	
1割	500円
2割	1,000円
3割	1,500円

重量  
17.7kg

## とまっティ MBY-41RB

●MIKI



- 背折れ
- 介助ブレーキ
- 自走
- 肘掛高さ調整
- 背張り調整
- 肘掛跳ね上げ
- スイングイン・アウト式

立ちあがると車いすの後方移動を制御する装置が働くノンバックブレーキ付き車いす、低床・ウイング・スイングアウトタイプ、アームサポートの高さ調整機能付き。

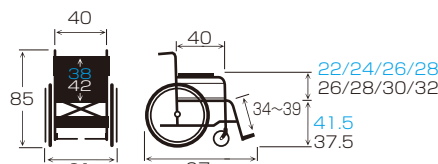

※スペックの青文字はクッション込の寸法です。

TAIS 00122-000559

月額レンタル料金	6,000円
ご利用者様負担額	
1割	600円
2割	1,200円
3割	1,800円

重量  
18.2kg

車いす

# 車いす

## マイチルトコンパクトMH-CR3D ●松永製作所



- 介助ブレーキ
- 介助
- 肘掛高さ調整
- 背張り調整
- テイルト・リクライニング
- 背フレーム曲げ
- スイングアウト式

リクライニング角度90°～125°  
ティルト角度0°～30°

重量 24.5kg

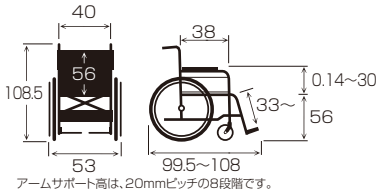

アームサポート高は、20mmピッチの8段階です。

TAIS 00066-000307

月額レンタル料金	9,000円
ご利用者様負担額	
1割	900円
2割	1,800円
3割	2,700円

## オアシスOS-12TR ●松永製作所



- 介助ブレーキ
- 介助
- 肘掛高さ調整
- 背座張り調整
- テイルト・リクライニング
- スイングアウト式

リクライニング角度90°～115°  
ティルト角度0°～25°

重量 22.6kg

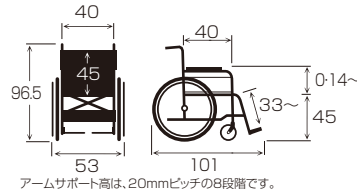

アームサポート高は、20mmピッチの8段階です。

TAIS 00066-000226

月額レンタル料金	8,000円
ご利用者様負担額	
1割	800円
2割	1,600円
3割	2,400円

## スキットSKT-8 ●MIKI



- 背折れ
- 介助ブレーキ
- 介助
- 肘掛高さ調整・跳ね上げ
- 背張り調整
- テイルト・リクライニング
- スイングアウト式

コンパクトで多機能なテイルト&リクライニング車椅子。  
マルチヘッドサポート標準装備。

重量 22.6kg

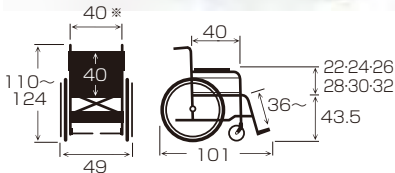

※シート幅はアームパイプの内々の幅です。

TAIS 00122-000485

月額レンタル料金	9,000円
ご利用者様負担額	
1割	900円
2割	1,800円
3割	2,700円

## NEXTROLLER-spII ●MIKI



- 介助ブレーキ
- 介助
- 肘掛高さ調整
- 背張り調整
- リクライニング
- エレベーター&スイングアウト

シート角度100°～170°  
バックサポート100°～170°  
リクライニングと同時に座面上昇車いすでの着替えなど介助時の負担を軽減。  
アームサポート、ショルダーサポートは可動式

重量 24.0kg

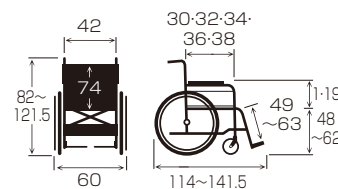

TAIS 00122-000491

月額レンタル料金	10,000円
ご利用者様負担額	
1割	1,000円
2割	2,000円
3割	3,000円

## KPF16-40(ぴったりフィット) ●カワムラサイクル



- 背折れ
- 介助ブレーキ
- 介助
- 背張り調整
- テイルト・リクライニング
- 面ファスナー
- 肘掛高さ調整
- エレベーター&スイングアウト



重量 20.5kg

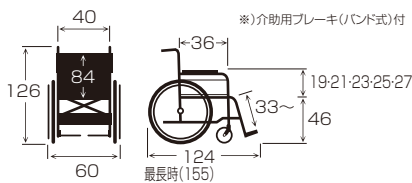

※) 介助用ブレーキ(ハンド式)付

TAIS 00160-000183

月額レンタル料金	8,000円
ご利用者様負担額	
1割	800円
2割	1,600円
3割	2,400円

## フルリクライニングRR70N/NB ●カワムラサイクル



- 介助ブレーキ
- 介助
- フルリクライニング
- 肘掛高さ調整
- 跳ね上げ式フットサポート

リクライニング角度98°～162°

重量 24.0kg

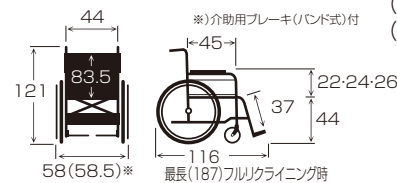

※) 介助用ブレーキ(ハンド式)付

(N) TAIS 00160-000118  
(NB) TAIS 00160-000284

月額レンタル料金	8,000円
ご利用者様負担額	
1割	800円
2割	1,600円
3割	2,400円



# 車いす

## 軽量型電動車いすJWアクティブ PLUS+ Pタイプ ●ヤマハ



アルミフレームの車いすにJWX-1 PLUS+を装着した軽量型電動車いす。バッテリー残量表示により安心して外出できます。介助者も楽になる介助操作部付き。

- 全長/1035×630×870mm
- 重量/28.7kg(バッテリー未装着時)
- 速度/4.5km/h ●走行距離/15km
- 操作レバー/ジョイスティック
- バッテリー残量表示/液晶数字表示方式
- 充電時間/2~3時間

TAIS 00233-000097

月額レンタル料金	
	24,000円
ご利用者様負担額	
1割	2,400円
2割	4,800円
3割	7,200円

## 軽量型電動車いすタウニージョイX PLUS+ ●ヤマハ



アルミフレームの車椅子にジョイスティックユニットX PLUS+を装着した軽量型車椅子。バッテリー残量表示により安心して外出できます。

- 全長/1015×595×880mm
- 重量/26.5kg(バッテリー未装着時)
- 速度/4.6km/h ●走行距離/16km
- 操作レバー/ジョイスティック
- バッテリー残量表示/液晶数字表示方式
- 充電時間/2.5~3時間

TAIS 00233-000094

月額レンタル料金	
	23,000円
ご利用者様負担額	
1割	2,300円
2割	4,600円
3割	6,900円

## セニアカーET4D・杖立て ●スズキ



大型バスケット、音声と表示パネルによる各種お知らせ機能。傾斜表示機能、走行距離計、コーナーリング自動減速機能、握り込み緊急停止機能などを装備。

- サイズ/全長119.5×65×108.5
- 重量/本体重量100kg(バッテリー含む)
- ノーパンクタイヤ ●充電時間/12時間
- 最高速度/前進 1.0~6.0km/h
- 連続走行距離/約31km
- 使用者最大体重/100kg

TAIS 00152-000025

月額レンタル料金	
	20,000円
ご利用者様負担額	
1割	2,000円
2割	4,000円
3割	6,000円



月額レンタル料金	
	1,000円
ご利用者様負担額	
1割	100円
2割	200円
3割	300円



# 車いす付属品

## 楽パットロール(車椅子用)

●有限会社ハッピーおかわ



優れた通気性と体圧分散性の高反発クッションを使用。長時間使用しても疲れません。車椅子の座面に背もたれに色々使用できます。

●サイズ/縦:600mm 横:400mm 厚さ30mm

TAIS 00747-000042

月額レンタル料金	
700円	
ご利用者様負担額	
1割	70円
2割	140円
3割	210円

## コンフォートエアクッション

●ライフモア株式会社



東洋紡の三次元スプリング構造体プレスエアを使用した3層構造の車椅子用クッションです。

●サイズ/縦:400mm 横:400mm 厚さ60mm

TAIS 01435-000012

月額レンタル料金	
1,000円	
ご利用者様負担額	
1割	100円
2割	200円
3割	300円

## スーパードリーム(SDK1)

●合資会社若葉



内部素材天然ゴムで体圧分散効果。表面を防水透湿性特殊フィルムで被覆。ボックスカバーの上には旭化成フュージョンを二枚合で通気抜群、体圧分散効果。年中使用可

●サイズ/長さ:410mm 幅:410mm  
厚さ:40mm

TAIS 00892-000003

月額レンタル料金	
1,500円	
ご利用者様負担額	
1割	150円
2割	300円
3割	450円

## シーパス

●株式会社モルテン



圧迫力・ズレ・湿潤の対処により、快適で安全なポジショニングを追加した車椅子クッション

●サイズ/長さ400×幅400×厚さ50mm  
再厚部 70mm

TAIS 00054-000030

月額レンタル料金	
2,000円	
ご利用者様負担額	
1割	200円
2割	400円
3割	600円

## タカノクッションR タイプ5

●タカノ株式会社



多層構造クッションで体圧分散・床ずれ予防に効果があります。長時間の使用でも疲れにくいです。タイプ5は薄型のフラットなタイプで軽量なので取り扱いも楽です。

●サイズ/縦:400mm 幅:400mm 厚さ:40mm

TAIS 00297-000108

月額レンタル料金	
1,000円	
ご利用者様負担額	
1割	100円
2割	200円
3割	300円

## αPLA(アルファプラ)クッション

●株式会社タイカ



カバーは撥水防水タイプ。アルファゲルと特殊格子状ウレタンフォームの組み合わせにより、優れた体圧分散性能と座位保持力を発揮。前面の斜めカットが膝裏への圧迫を軽減。

●サイズ/縦:400mm 幅:400mm 厚さ:60mm

TAIS 00563-000017

月額レンタル料金	
1,000円	
ご利用者様負担額	
1割	100円
2割	200円
3割	300円

# 車いす付属品

## リフレア

●アルケア株式会社



通気性が高い素材と構造で熱のこもりと蒸れを低減します。医療機器開発で培ったノウハウから3種の素材を立体的に組み合わせ、臀部を包み込んで広く圧を分散します。

- サイズ/縦:390mm 幅:390mm 厚さ:75mm(後側100mm)

TAIS 00224-000014

月額レンタル料金	
	1,000円
ご利用者様負担額	
1割	100円
2割	200円
3割	300円

## FC-アジャスト 背クッション・座クッション

●アイ・ソネックス株式会社



背クッション

座クッション

サイドパットを体幹をしっかりホールドし、滑りやすい斜め座りなどを防止します。カバークッション材は洗濯・洗浄します。

太ももパットを取り外せば前座が低くなり、足ごきが楽にできます。ベース部は丈夫でしっかり安定した座面を提供。テーパークットによりシートのたるみを解消します。

〈背クッション〉

- サイズ/縦:400mm 横:400mm 高さ:85mm (サイドパッド)縦:140mm 横:110mm 高さ:200mm

TAIS 00149-000026

〈座クッション〉

- サイズ/縦:400mm 横:400mm 高さ:85mm

TAIS 00149-000028

月額レンタル料金

1,000円

ご利用者様負担額

1割	100円
2割	200円
3割	300円

## アウルREHA(リハ) レギュラー・ミドル

●株式会社 加地



エクスジェルが包み込むような体圧分散を実現した車いす用クッション。幸せを運ぶ「ふくろう」が、やわらかく、やさしく体を支えます。

〈レギュラー〉

- サイズ/幅400×奥行400×高さ40 ●重量/1.2kg

TAIS 00540-000028

〈ミドル〉

- サイズ/幅400×奥行400×高さ60 ●重量/1.3kg

TAIS 00540-000057

月額レンタル料金	
	1,500円
ご利用者様負担額	
1割	150円
2割	300円
3割	450円

月額レンタル料金	
	2,000円
ご利用者様負担額	
1割	200円
2割	400円
3割	600円

## ロホクッション

●アビリティーズ・ケアネット株式会社



空気セルの一つ一つが自由に動くことで、お尻の形状に合わせてクッションの形状が変わり広い接触面で体圧を分散します。

〈ロータイプ〉

- サイズ/幅380×奥行380×高さ50mm

TAIS 01300-000037

〈ミドルタイプ〉

- サイズ/幅380×奥行380×高さ83mm

TAIS 01300-000039

〈ハイタイプ〉

- サイズ/幅380×奥行380×高さ100mm

TAIS 01300-000036

〈エンハンサー〉

- サイズ/幅380×奥行380×高さ50・83・100mm

TAIS 01300-000038

月額レンタル料金

3,500円

ご利用者様負担額

1割	350円
2割	700円
3割	1,050円

## FOLIO(フォリオ)

●株式会社 ケーブ



カバーと中身に通気性の優れた素材を使った車いす用クッション。通気性、体圧分散性に優れ、汚れた際は洗濯機で丸洗いが出来ます。

- サイズ/縦:400mm 横:400mm 厚さ60mm

TAIS 00206-000132

月額レンタル料金	
	1,500円
ご利用者様負担額	
1割	150円
2割	300円
3割	450円

## フレックスクッション

●株式会社シガドライウィザース



天然ゴムの優れた体圧分散効果が、長時間の座位による苦痛を和らげます。消臭・抗菌・遺赤効果のある特殊フィルムでコーティング。清拭だけで簡単にお手入れできます。

- サイズ/縦:400mm 横:400mm 厚さ60mm

TAIS 00582-000003

月額レンタル料金	
	700円
ご利用者様負担額	
1割	70円
2割	140円
3割	210円



# 車いす付属品

## 延長ブレーキ



より小さい力で駐車ブレーキを操作できる。握力や腕の力の弱く、駐車ブレーキをかけにくい方に便利です。

## フットサポート



車イスのステップ板より足の落下を防ぐのに便利です。爪先が左右に旋回と前後にスライドするので束縛感がありません。ステップ板に面ファスナーで簡単脱着。折りたたみ時にも邪魔になりません。右用、左用があります。

## 酸素ボンベ架台



車椅子に酸素ボンベを取り付ける架台です。ボンベの架台のサイズは内径105mmと132mmがあります。直径100mmまでの酸素ボンベ適合→内径105mmタイプ 直径130mmまでの酸素ボンベ適合→内径132mmタイプ。※基本は、132mmで御注文下さい。左右どちら側にも付けられます。ご希望の側をご指定ください。

月額レンタル料金	500円
ご利用者様負担額	
1割	50円
2割	100円
3割	150円

## 転倒防止バー

<キャストなし>



<キャスト付>



車椅子が後方に転倒するのを防ぎます。

月額レンタル料金	500円
ご利用者様負担額	
1割	50円
2割	100円
3割	150円

## スイングアウト&エレベーター



脚部角度が調節できます。

月額レンタル料金	500円
ご利用者様負担額	
1割	50円
2割	100円
3割	150円

## スーパーヘッド



頭部を支えて安定させるヘッドレスト。車いすを折りたたむ時は一緒に収納でき取り外す面倒がありません。今お使いの車いすに簡単に取り付けられます。

## 背延長



頭部(上肢)の支持・安定。

月額レンタル料金	1,000円
ご利用者様負担額	
1割	100円
2割	200円
3割	300円



# スロープ

## ダンスロープエアー

●ダンロップホームプロダクツ

折りたたみ式※二つ折りができ、設置・撤去が簡単にできる。



特殊カーボンの採用と中空構造でさらに軽量化を実現。取扱いが簡単な二つ折り構造。幅71cm、汎用性が向上しました。落下防止エッジ付き。

- 種類/R-65A・R-100A・R-120A・R-150A・R-175A・R-200A・R-245A・R-285A
- サイズ/使用時:全幅704×長さ650・1000・1200・1500・1750・2000mm  
全幅710×長さ2450・2850mm  
収納時:幅352mm(R-65A・R-100A・R-120A・R-150A・R-175A・R-200A)  
幅354mm(R-245A・R-285A)
- 最大荷重/300kg
- 素材/カーボンFRP

## ダンスロープエアー

タイプ	重さ(kg)	月額レンタル料金	ご利用者様負担額			TAISコード
			1割	2割	3割	
R-65A	3.5	5,000円	500円	1,000円	1,500円	00532-000028
R-100A	4.5					00532-000027
R-120A	5	6,000円	600円	1,200円	1,800円	00532-000026
R-150A	6					00532-000025
R-175A	7					00532-000024
R-200A	8	8,000円	800円	1,600円	2,400円	00532-000023
R-245A	10					00532-000030
R-285A	11					10,000円

## 段ない・ス 68

株式会社シコク

折りたたみ式※二つ折りができ、設置・撤去が簡単にできる。



軽くて丈夫な素材を使用しているため、折りたたみ簡単に持ち運びができます。走行面にすべり止め加工し、スロープ両サイドのアルミエッジが脱輪しにくい形状で安全です。

- 種類/段ない・ス650・800・1000・1250・1500・1750・2000・2400  
2600・2800
- サイズ/使用時:全幅680(有効幅650)×  
長さ650・800・1000・1250・1500・1750・2000・2400・2600・2800mm
- 最大荷重/300kg
- 素材/ガラス繊維強化FRP、アルミ、合成ゴム

## 車いす用スロープ 段ない・ス 68

タイプ	重さ(kg)	月額レンタル料金	ご利用者様負担額			TAISコード
			1割	2割	3割	
段ない・ス68 650	3.5	5,000円	500円	1,000円	1,500円	01235-000188
段ない・ス68 800	4.0					01235-000189
段ない・ス68 1000	5.0	6,000円	600円	1,200円	1,800円	01235-000190
段ない・ス68 1250	6.0					01235-000191
段ない・ス68 1500	7.0					01235-000192
段ない・ス68 1750	9.0	7,000円	700円	1,400円	2,100円	01235-000193
段ない・ス68 2000	10.5	8,000円	800円	1,600円	2,400円	01235-000194
段ない・ス68 2400	12.5					01235-000195
段ない・ス68 2600	16.0					10,000円
段ない・ス68 2800	17.5					01235-000197

# スロープ

## ポータブルスロープ アルミ2折式 ●株式会社イーストアイ

折りたたみ式※二つ折りができ、設置・撤去が簡単にできる。



縦半分に折りたたため約1/2サイズになり、持ち運びや収納に便利。耐久性のある高品質な滑り止め仕上げ。

- サイズ/使用時:全幅760(有効幅745) ●最大荷重/300kg
- 素材/アルミ

タイプ	重さ(kg)	月額レンタル料金	ご利用者様負担額			TAISコード
			1割	2割	3割	
PVS090	6.2	2,000円	200円	400円	600円	00465-000080
PVS120	8.4	3,000円	300円	600円	900円	00465-000081
PSV150	10.6	4,000円	400円	800円	1,200円	00465-000082
PSV180	12.7	5,000円	500円	1,000円	1,500円	00465-000083
PSV210	15.0	6,000円	600円	1,200円	1,800円	00465-000084
PSV240	18.6	7,000円	700円	1,400円	2,100円	00465-000085

## ポータブルスロープ アルミ1枚板 ●株式会社イーストアイ

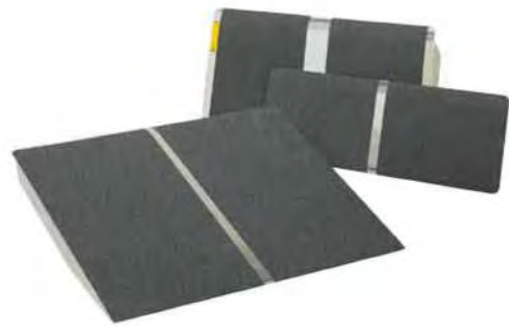

ちょっとした段差におすすめです。アルミ製で軽く、持ち運びに便利。

- サイズ/全長610mm 有効長570mm  
有効幅 740mm
- 重量/60cm:4.6kg
- 耐荷重/180kg
- 素材/アルミ

TAIS 00465-000093

月額レンタル料金	
1,500円	
ご利用者様負担額	
1割	150円
2割	300円
3割	450円

## ワンタッチスロープ ●リッチェル

1本ずつセットできるので、設置が楽です。



簡単なレバー操作で伸縮ができる。持ち運びに便利な持ち手つき。

- サイズ/全幅24.2cm(有効幅17.5cm)最小129cm~最大209cm(5段階) エッジ高7cm
- 重量/1セットあたり:15kg(1本あたり:7.5kg)
- 最大荷重/1セットあたり:300kg(1本あたり:150kg)
- 素材/アルミ合金

TAIS 00426-000015

月額レンタル料金	
5,000円	
ご利用者様負担額	
1割	500円
2割	1,000円
3割	1,500円

## ダイヤスロープ ●シンエイテク

ゴム製すべり止め段差解消スロープ



勾配は14度と安心な角度設定です。表面はすべり止め効果の高いダイヤカット形状です。両端はフリー設計で、横方向からでもつまづきにくくなっています。

DSシリーズ	高さ(cm)	奥行(cm)	有効幅(cm)	勾配(度数)	月額(円)レンタル料金	ご利用者様負担額(円)			TAISコード
						1割	2割	3割	
76-10	1.0	3.5	73	14	500	50	100	150	01115-000018
76-15	1.5	5.5	71	14					01115-000005
76-20	2.0	7.5	69	14					01115-000006
76-25	2.5	9.5	67	14					01115-000007
76-30	3.0	11.5	65	14					01115-000008
76-35	3.5	13.5	68	14	800	80	160	240	01115-000009
76-40	4.0	15.5	66	14					01115-000010
76-45	4.5	17.5	64	14					01115-000011
76-50	5.0	20.0	62	14					01115-000012
76-55	5.5	20.0	62	15.5					1,000
76-60	6.0	20.0	62	17	1,000	100	160	240	01115-000017
100-10	1.0	3.5	97	14					01115-000019
100-15	1.5	5.5	95	14					01115-000020
100-20	2.0	7.5	93	14					01115-000021
100-25	2.5	9.5	91	14					01115-000022
100-30	3.0	11.5	89	14	800	80	160	240	01115-000023
100-35	3.5	13.5	92	14					01115-000024
100-40	4.0	15.5	90	14					01115-000025
100-45	4.5	17.5	88	14					01115-000026
100-50	5.0	20.0	86	14					01115-000027
100-55	5.5	20.0	86	15.5	1,200	120	240	360	01115-000028
100-60	6.0	20.0	86	17	1,500	150	300	450	01115-000029

# 移動用リフト

## 独立宣言エコライト

●株式会社コムラ製作所



足腰の弱い方でも自力で立ち上がり座ったりできることで自立を促すことができ、介護者の負担を軽減します。

TAIS 00088-000012

月額レンタル料金	
	7,000円
ご利用者様負担額	
1割	700円
2割	1,400円
3割	2,100円

- サイズ/幅610mm 奥行780mm  
高さ830mm
- 重量/36kg

## ざ・特等席

●サニア工業



自然で楽な座位姿勢を支える無段階リクライニング機能。肘掛けには、カンタン操作の昇降スイッチで立ち上がりを支援。

TAIS 00774-000006

月額レンタル料金	
	7,000円
ご利用者様負担額	
1割	700円
2割	1,400円
3割	2,100円

- サイズ/幅61cm 奥行84cm  
高さ15~45cm
- 重量/30kg

## 独立宣言リクライニング

●株式会社コムラ製作所



座椅子が電動で上下昇降する為、楽に立ち上がれます。また電動リクライニング、チルト機能付きで長時間くつろげます。

TAIS 00088-000015

月額レンタル料金	
	10,000円
ご利用者様負担額	
1割	1,000円
2割	2,000円
3割	3,000円

- サイズ/幅66cm 奥行101.5cm  
高さ16~57.5cm
- 背もたれ角度/15~45°

## 独立宣言 暖らん

●株式会社コムラ製作所



座いすの昇降と前後スライド機能が特徴。電動スライドでこたつへの出入りが楽にできます。座いすの回転、リクライニング肘掛けの幅調整とはね上げなど、機能が充実。

TAIS 00088-000021

月額レンタル料金	
	10,000円
ご利用者様負担額	
1割	1,000円
2割	2,000円
3割	3,000円

- サイズ/幅58~64cm 奥行99.5~116cm  
高さ16~57cm

## 電動リフトアップチェアKD-823

●パラマウントベッド株式会社



いすからの立ちあがりを電動リフトアップ機能でサポートします。右の肘掛け先端にある手元スイッチレバーを操作すると座面があがり、立ちあがりをサポートします。

TAIS 00170-000179

月額レンタル料金	
	7,000円
ご利用者様負担額	
1割	700円
2割	1,400円
3割	2,100円

- サイズ/幅56cm 奥行70~73cm  
高さ95cm

## アルコー6000型

●株式会社星光医療器製作所



玄関の上り框専用リフト。コンパクト設計なので狭い玄関や複雑な環境でも設置可能。座面の回転は無段階で左右360°、昇降は座面高が44~86cmの間で無段階行えます。

TAIS 00125-000056

月額レンタル料金	
	11,000円
ご利用者様負担額	
1割	1,100円
2割	2,200円
3割	3,300円

- サイズ/本体:幅56×長さ69.8×高さ80~122cm  
座面:40×40cm 座面高:44~86cm
- 重量/33.0kg



# 移動用リフト

## バスリフト

●TOTO株式会社



浴槽での立ち座りや出入りをサポートします。電動でシート部分が昇降する為、入浴介助の負担も軽減し、バッテリー式の為、取り付けも簡単。オプションでワイドシート、背当てボードを用意しています。

- サイズ/幅64.5~76cm 奥行57.5cm  
高さ15cm
- 最大荷重/35~100kg

TAIS 00187-000111

月額レンタル料金	
	14,000円
ご利用者様負担額	
1割	1,400円
2割	2,800円
3割	4,200円

## 床走行式電動介護リフトKQ-781

●パラマウントベッド株式会社



脚部高さは66mmで低床ベッドにも対応。使用目的や介護者の身長に合わせて支柱の高さを3段階、ハンドルの高さを5段階に調節可能。

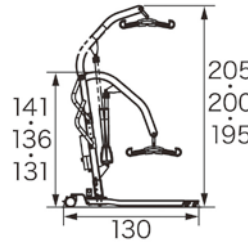

- 耐荷重/205kg

TAIS 00170-000695

月額レンタル料金	
	14,000円
ご利用者様負担額	
1割	1,400円
2割	2,800円
3割	4,200円

## ベッド用リフトつるべ-Bセット

●株式会社モリトー



簡単な組立てほとんどのベッドに対応可能です。360度回転するため使用範囲が広い。

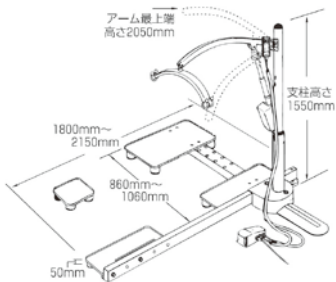

- 耐荷重/100kg

TAIS 00229-000005

月額レンタル料金	
	15,000円
ご利用者様負担額	
1割	1,500円
2割	3,000円
3割	4,500円

## ベッドサイド用リフト IL-200

●株式会社いづら



アーム旋回角度を15度刻みでロックできます。

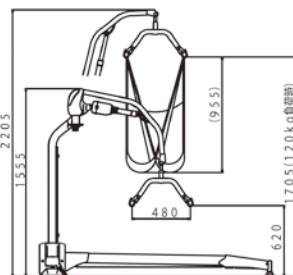

- 耐荷重/120kg

TAIS 00084-000118

月額レンタル料金	
	18,000円
ご利用者様負担額	
1割	1,800円
2割	3,600円
3割	5,400円



# 移動用リフト

## スマートリフト120

●花岡車両株式会社



ベルト巻き上げ機構より、揺れが少なく、スムーズな乗り降りができます。

- サイズ/900mm×1000mm
- 昇降範囲/最低50mm～最高600mm
- 電源/AC100V
- 耐荷重/120kg

TAIS 00247-000018

月額レンタル料金	
23,000円	
ご利用者様負担額	
1割	2,300円
2割	4,600円
3割	6,900円

## 車椅子用電動昇降機(直進乗り込みタイプ)

●株式会社いورا

※L字乗り込みタイプもございます



組立方により、マストの位置が異なる左仕様、右仕様に組立可能  
平坦でしっかりした場所なら、設置の為の基礎工事等は不要です。

- サイズ/幅680×長さ1140mm
- 昇降範囲/55mm～650mm
- 電源/AC100V
- 耐荷重/150kg

TAIS 00084-000093

月額レンタル料金	
20,000円	
ご利用者様負担額	
1割	2,000円
2割	4,000円
3割	6,000円

## リーチ

●モルテン



段差解消のための据置式昇降リフト。工事不要ですぐに使用できます。  
玄関先が狭くスロープが設置できない玄関にも使用できます。電源不要の足踏み式です。

- サイズ/幅900mm×奥行1250mm
- 昇降範囲/最高400mm
- 電源/足踏み式
- 耐荷重/150kg

TAIS 00054-000170

月額レンタル料金	
10,000円	
ご利用者様負担額	
1割	1,000円
2割	2,000円
3割	3,000円

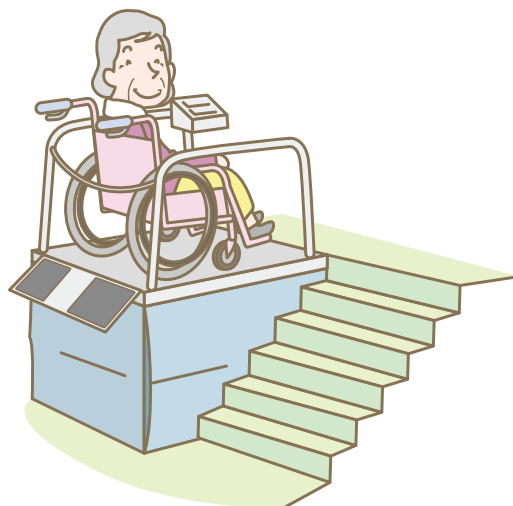

# 歩行器

## ロボットアシストウォーカーRT.2 ●RTワークス



グリップを握って押すだけの簡単操作。ロボット技術で、上り坂はアシスト、下り坂は適度に減速、傾斜路では片流れ防止、速度検知で自動ブレーキ等安心安全に歩行可能。

- サイズ/幅550mm×奥行740mm(バッグ含む)  
高さ:735~860mm(6段階)
- 重量/9kg
- 折りたたみ/可

TAIS 01560-000003

月額レンタル料金	
	7,000円
ご利用者様負担額	
1割	700円
2割	1,400円
3割	2,100円

## 抑速ブレーキ付歩行車 CONPAL コンパル

●ナブテスコ株式会社



平地や上り坂ではスムーズに歩行することができ、急加速時や下り坂では自動的にブレーキが働いて転倒を防止しますので、安全に安心して歩行することができます。

- サイズ/幅540×奥行705×高さ780~1000mm  
座面高さ:480mm 座面幅:390mm
- 重量/8.9kg ●耐荷重/100kg
- 抑速ブレーキ速度調整/1.5kg/h以下
- 折りたたみ/可

TAIS 00025-000022

月額レンタル料金	
	4,000円
ご利用者様負担額	
1割	400円
2割	800円
3割	1,200円

## 抑速ブレーキ付前腕支持型歩行車 CONPAL REHAMO コンパルリハモ ●ナブテスコ株式会社



体幹が不安定な方でも安心してご利用いただける大型パッドを採用し、抑速ブレーキにより急加速時などでは自動的にブレーキが働いて、安全に安心して歩行ができます。

- サイズ/全幅545×全長650×全高820~1100mm  
アームレスト高さ:770~1050mm(10段階調整)  
座面高さ:475mm 座面幅:360mm
- 重量/10.9kg
- 抑速ブレーキ速度調整/3段階

TAIS 00025-000024

月額レンタル料金	
	5,000円
ご利用者様負担額	
1割	500円
2割	1,000円
3割	1,500円

## 前腕支持型歩行車 REHAMO リハモ ●ナブテスコ株式会社



上肢・体幹が不安定な方でも安心してご利用いただける大型パッドや、症状に合わせてどこでも握れる自由度の高いアーチ型ハンドルを採用した歩行器です。

- サイズ/全幅540×全長650×全高820~1100mm  
アームレスト高さ:770~1050mm(10段階調整)  
座面高さ:475mm 座面幅:360mm
- 重量/9.4kg

TAIS 00025-000025

月額レンタル料金	
	4,000円
ご利用者様負担額	
1割	400円
2割	800円
3割	1,200円

## ラビットWA-3 ●株式会社ウエルパートナーズ



足が弱く歩行が困難な方や上肢・体幹バランスが不安定な方におすすめです。折りたたみ可能な持ち運び収納にも大変便利です。

- サイズ/幅:540mm×奥行:600mm  
高さ:760~960mm(高さ調節可能・7段階)
- 重量/9.9kg
- 折りたたみ/可(自立は不可)
- スピードコントローラー/スピード調節可能
- 座面/休憩時に座れます

TAIS 01009-000003

月額レンタル料金	
	3,000円
ご利用者様負担額	
1割	300円
2割	600円
3割	900円



# 歩行器

## ハッピー II NB

●株式会社竹虎



シンプルでコンパクトな歩行車。使用時の安心感と座り心地の良さがポイント。SGマークを取得した安全性を重視した製品です。

TAIS 00110-000112

月額レンタル料金	
	2,500円
ご利用者様負担額	
1割	250円
2割	500円
3割	750円

- サイズ/幅:555mm×奥行:620mm×座面高:500mm  
高さ:780~870mm(5段階)
- 重量/7.7kg
- 折りたたみ時幅/435mm ●折りたたみ時の自立/不可

## ハッピー II NB 抑制ブレーキ

●株式会社竹虎



ハッピー II NBにタイヤの急加速を抑える機能がついて新登場。下り坂で歩行車のスピードに追い付けない時でも後輪の抑速ブレーキが速度を自動で抑え転倒する危険を回避。

TAIS 00110-000119

月額レンタル料金	
	4,500円
ご利用者様負担額	
1割	450円
2割	900円
3割	1,350円

- サイズ/幅:570mm×奥行:620mm×座面高:500mm  
高さ:780~870mm(5段階)
- 重量/8.9kg
- 折りたたみ時幅/435mm ●折りたたみ時の自立/不可

## ハッピーミニ

●株式会社竹虎



安全性と信頼性に定評のあるハッピーIIがさらに軽量、コンパクトになりました。横幅が50cm。せまい路地や室内でも扱いやすいコンパクトモデル。

TAIS 00110-000103

月額レンタル料金	
	2,500円
ご利用者様負担額	
1割	250円
2割	500円
3割	750円

- サイズ/幅:500mm×奥行570.5mm  
高さ:700~790mm(5段階)  
座面高:430mm
- 重量/6.5kg

## リトルターン 抑速付

●アロン化成株式会社



歩行速度に応じて自動ブレーキをかける抑速ブレーキ機能付歩行車です。抑速ブレーキ付歩行車の中でも最小クラスのコンパクトさです。ブレーキ強さ3段階に調節可能。

TAIS 00221-000548

月額レンタル料金	
	4,500円
ご利用者様負担額	
1割	450円
2割	900円
3割	1,350円

- サイズ/幅:500mm×奥行:650mm×座面高:470mm  
高さ:740~860mm(6段階/2.4cmピッチ)
- 重量/8.5kg
- 折りたたみ時幅/280mm

## ショッピングターン

●アロン化成株式会社



スーパーのカゴを乗せる事が出来るなど、買い物時に便利な歩行車です。左右折り畳み式でコンパクトに収納できる歩行車です。

TAIS 00221-000507

月額レンタル料金	
	2,500円
ご利用者様負担額	
1割	250円
2割	500円
3割	750円

- サイズ/幅530×奥行730×高さ725~900mm(8段階)
- 重量/6.1kg

## リトルターン ハイタイプ/トールタイプ

●アロン化成株式会社



〈ハイタイプ〉  
非常に軽量で、小回りの効く歩行車です。  
〈トールタイプ〉  
身長の高い方など、ハンドルが高い方が歩行車を押して歩きやすい方におすすめです。コンパクトに収納できる左右折り畳み構造

【ハイタイプ】  
TAIS 00221-000456

【トールタイプ】  
TAIS 00221-000549

- リトルターン ハイタイプ  
●サイズ/幅480×奥行650×高さ740~860mm(6段階)  
●座面高/470mm ●重量/6.5kg
- リトルターン トールタイプ  
●サイズ/幅540×奥行650×高さ885~1035mm  
●ハンドル7段階 2.5cmピッチ ●重量/約7.1kg  
●最大使用者体重/100kg

月額レンタル料金	
	2,500円
ご利用者様負担額	
1割	250円
2割	500円
3割	750円



# 歩行器

## ハンディーウォークL

●パラマウントベット株式会社



お使いになる方の身長に体格に合わせて、フィッティングができます。  
段差や凸凹のある路面の衝撃を車体で吸収し、安定した歩行ができます。

TAIS 00170-000607

月額レンタル料金	
	3,800円
ご利用者様負担額	
1割	380円
2割	760円
3割	1,140円

- サイズ/幅:600mm×奥行:650mm  
高さ780mm~1000mm(7段階)  
座面高さ620mm
- 質量/7.1kg
- 折りたたみの可否/可

## ハンディーウォークアームL

●パラマウントベット株式会社



お使いになる方の身長に体格に合わせて、フィッティングができます。

TAIS 00170-000688

月額レンタル料金	
	4,000円
ご利用者様負担額	
1割	400円
2割	800円
3割	1,200円

- サイズ/幅:610mm×奥行:650mm  
高さ980mm~1150mm  
座面高さ620mm
- 質量/10.8kg
- 折りたたみの可否/可

## ウォーカーS3

●ラックヘルスケア株式会社



スウェーデン製のスマートなデザインと高品質、シンプルで幅広い調整が可能。先進の機能が軽やかなフットワークを実現しました。

TAIS 00245-000143

月額レンタル料金	
	3,500円
ご利用者様負担額	
1割	350円
2割	700円
3割	1,050円

- サイズ/幅590×全長738×高さ460~1,000mm  
高さ750mm~1000mm  
座面高:460/480/520/560/600mm
- 重量/7.5kg ●折りたたみ/可能

## オパール2000/4500 オパール2000/5200

●ラックヘルスケア株式会社



“より安全に、より機能的に、よりファッションブルに”をモットーに開発された歩行補助車。  
ロック付ブレーキでパーキング可能。腰かけシート付。  
対象者として身長160cmくらいまでの方が目安です。

【オパール2000/4500】  
TAIS 00245-000017

【オパール2000/5200】  
TAIS 00245-000018

- オパール2000/4500
- サイズ/幅600×奥行590×高さ635~785mm
  - 重量/7.8kg ●座面高/480mm
  - 折りたたみ可否/可
- オパール2000/5200
- サイズ/幅600×奥行620×高さ705~855mm
  - 重量/8.0kg ●座面高/530mm
  - 折りたたみ可否/可

月額レンタル料金	
	2,500円
ご利用者様負担額	
1割	250円
2割	500円
3割	750円

## レッツゴー

●株式会社竹虎



洗練されたデザインの室内専用歩行車。物を運ぶのに便利なバスケットやトレイを標準装備。

TAIS 00110-000098

月額レンタル料金	
	2,500円
ご利用者様負担額	
1割	250円
2割	500円
3割	750円

- サイズ/幅:540×奥行:600mm  
高さ:840~915mm(4段階)
- 重量/7.0kg
- 折りたたみ時奥行/220mm

## レッツゴーミニ

●株式会社竹虎



洗練されたデザインのコンパクトな室内専用歩行車。物を運ぶのに便利なバスケットやトレイ標準装備。

TAIS 00110-000106

月額レンタル料金	
	2,500円
ご利用者様負担額	
1割	250円
2割	500円
3割	750円

- サイズ/幅:505×奥行:570mm  
高さ:740~815mm(4段階)25mmきざみ
- 本体重量/6.2kg
- 折りたたみ時幅/240mm ●折りたたみ時の自立/不可



# 歩行器

## テイコブリトルハイII

●株式会社幸和製作所



テイコブリトルのコンパクト幅を継続しながら押し手高さを740~920mmと大幅に改良。(7段階)  
軽量で大柄な方から小柄な方まで使用可能。バッグも約15リットルと増量。

TAIS 00030-000173

- サイズ/組立寸法:幅520×奥行625×高さ740~920mm  
折りたたみ寸法:幅520×奥行370×高さ815mm  
押し手高さ:740~920mm 7ポジション 30mmピッチ  
座面寸法:幅280×奥行300mm 座面高さ:500mm
- 重量/5.3kg

月額レンタル料金	
	2,500円
ご利用者様負担額	
1割	250円
2割	500円
3割	750円

## テイコブリトルワゴン

●株式会社幸和製作所



買い物カゴを乗せられる業界初のワゴンタイプの歩行車  
16L収納できる大容量のフレームボックス コンパクト設計で狭い道もスイスイ

TAIS 00030-000171

- サイズ/組立寸法:幅495×奥行600×高さ670~910mm  
折りたたみ寸法:幅495×奥行425×高さ740mm  
押し手高さ:670~910mm 9ポジション  
座面寸法:幅310×奥行200mm 座面高さ:480mm
- 重量/7kg

月額レンタル料金	
	3,500円
ご利用者様負担額	
1割	350円
2割	700円
3割	1,050円

## テイコブリトルボンベ

●株式会社幸和製作所



・携帯用酸素ボンベを搭載できスマートに持ち運べる歩行車。  
・バッグは取り外せるのでショルダーバッグとしても使用可能。呼吸同調器用の内ポケット付き。

TAIS 00030-000165

- サイズ/組立寸法:幅520×奥行640×高さ740~920mm  
折りたたみ寸法:幅520×奥行425×高さ815mm  
押し手高さ:740~920mm 7ポジション  
座面寸法:幅280×奥行330mm 座面高さ:500mm
- 重量/5.6kg

月額レンタル料金	
	4,500円
ご利用者様負担額	
1割	450円
2割	900円
3割	1,350円

## テイコブリトルF

●株式会社幸和製作所



馬蹄式、グリップ式の切替が出来るハンドルを持つコンパクト歩行車。  
抑速機能のついていない通常後輪タイプ。

TAIS 00030-000159

- サイズ/組立寸法:幅540×奥行665×高さ855~1125mm  
折りたたみ寸法:幅540×奥行435×高さ865mm  
押し手高さ:通常740~1010mm (10ポジション)  
馬蹄775~1045mm (10ポジション)  
座面寸法:幅290×奥行330mm 座面高さ:525mm
- 重量/7.7kg

月額レンタル料金	
	4,500円
ご利用者様負担額	
1割	450円
2割	900円
3割	1,350円

## テイコブリトルR

●株式会社幸和製作所



一定速度を超えると自動的にブレーキが作動する抑速機能付きの歩行車です。下り坂などでの急な加速を抑え、転倒を防止します。荷物が入られる袋付きタイプ。

TAIS 00030-000144

- サイズ/組立寸法:幅535×奥行665×高さ650~920mm  
折りたたみ寸法:幅535×奥行395×高さ735mm  
押し手高さ:650~920mm (10ポジション)  
座面寸法:幅280×奥行300mm 座面高さ:525mm
- 重量/7.8kg

月額レンタル料金	
	4,500円
ご利用者様負担額	
1割	450円
2割	900円
3割	1,350円

## ザ・フィット

●ユー・パ産業株式会社



- ①座面高さ3段階調節
- ②駐車ブレーキダウンロック構造
- ③フタタッチ折畳構造

TAIS 01096-000046

- サイズ/本体:幅510×奥行605mm(座面高さ3段階調節)×高さ700~900(6段階)  
タイヤ:前輪152.4mm(6インチ)、後輪177.8mm(7インチ)
- 前輪Wキャスト式3ウェイ構造
- 重量/7.5kg ●折りたたみ/可(フタタッチ折畳構造)

月額レンタル料金	
	2,500円
ご利用者様負担額	
1割	250円
2割	500円
3割	750円

# 歩行器

## シンフォニーSPスリム

●株式会社島製作所



スリムな歩行車で扱いやすい。3WAYキャスター付。座面シート付。

TAIS 00576-000039

月額レンタル料金	
	2,500円
ご利用者様負担額	
1割	250円
2割	500円
3割	750円

- サイズ/高さ775~865×幅480×奥行600mm
- 重量/約4.9kg ●耐荷重/75kg
- 折りたたみ:可

## シンフォニーSP

●株式会社島製作所



押し手の高さを4段階に調整ができます。

TAIS 00576-000014

月額レンタル料金	
	2,000円
ご利用者様負担額	
1割	200円
2割	400円
3割	600円

- サイズ/高さ785~880×幅500×奥行560mm
- 重量/5.9kg ●耐荷重/100kg
- 折りたたみ:可 ●座面シート付

## ヘルシーワンライトカラフルG

●象印ペビー株式会社



新型ガード付、おしゃれな花柄で傷の付きにくいアルマイト処理フレーム使用。新パーツによる軽量化を実現。新ホイールインブレーキによる後輪タイヤに優しい設計です。

TAIS 00063-000035

月額レンタル料金	
	2,500円
ご利用者様負担額	
1割	250円
2割	500円
3割	750円

- サイズ/使用時:幅480×奥行520×高さ790~880mm(4段階)  
収納時:幅210×奥行300×高さ830mm
- ハンドル高さ/790・820・850・880mm
- 重量/3.8kg

## ナウワイド

●リーマン株式会社



安心感のある構造と動作がスムーズな左右連動キャスターで、快適な歩行ができます。着座時にゆったりできるワイドシートを装備。大容量バッグはお買い物に便利です。

TAIS 01510-000004

月額レンタル料金	
	2,000円
ご利用者様負担額	
1割	200円
2割	400円
3割	600円

- サイズ/使用時:幅590×奥行690×高さ840・870・900mm  
折りたたみ時:幅595×奥行485×高さ800mm
- 本体重量/約8.5kg
- 折りたたみ/可能(自立)



# 歩行器

## アルコー1S型

●株式会社星光医療機器製作所



在宅で使いやすいコンパクト設計。幅750mm以上の廊下で回転する事ができます。上部マットを安定感のある幅広にしました。どなたでも簡単に折りたためます。

TAIS 00125-000011

月額レンタル料金	
	2,000円
ご利用者様負担額	
1割	200円
2割	400円
3割	300円

- サイズ/幅:515mm×奥行:570mm  
高さ調整:875mm~1075mm(6段階)  
折りたたみ時幅:220mm
- 重量/12.4kg

## アルコー1S-T型

●株式会社星光医療機器製作所



簡単に折りたためるコンパクト歩行器。身体状況に合わせて歩行速度が調整できる抵抗器機能付き。マット部は安定感のある幅広タイプ。

TAIS 00125-000041

月額レンタル料金	
	2,000円
ご利用者様負担額	
1割	200円
2割	400円
3割	600円

- サイズ/幅:515mm×奥行:570mm  
高さ調整:875mm~1075mm  
折りたたみ時幅:220mm
- 重量/13kg

## アルコー1S-X型

●株式会社星光医療機器製作所



パーキングロック付なので、ベッド等からの移乗に最適です。ブレーキレバーは利用者の身体状況に合わせて角度調整できます。在宅で使いやすいコンパクト設計。

TAIS 00125-000025

月額レンタル料金	
	2,000円
ご利用者様負担額	
1割	200円
2割	400円
3割	600円

- サイズ/幅:515mm×奥行:570mm  
高さ調整:875mm~1035mm(5段階)  
折りたたみ時幅:220mm
- 重量/15kg ※ブレーキ機能付き

## トレウォークスリム

●日進医療器株式会社



高さ調整ワンタッチレバー式肘受けパッド位置調整式ストッパーハンドル付き

TAIS 00175-000283

月額レンタル料金	
	2,000円
ご利用者様負担額	
1割	200円
2割	400円
3割	600円

- サイズ/縦:550mm×奥行:620mm  
高さ:850~1050mm
- 重量/12.1kg

## 折りたたみ式立ち上がり歩行器(標準)

●アクションジャパン株式会社



上下2段のグリップの為トイレや椅子からの立ち上がりやささえに便利ですグリップは耐久性のあるPVCラバーを使用しています

TAIS 00428-000023

月額レンタル料金	
	1,500円
ご利用者様負担額	
1割	150円
2割	300円
3割	450円

- サイズ/幅580×奥行490×高さ780~910mm  
折りたたみ時:  
幅580×奥行100×高さ780~910mm(6段階)
- 重量/2.8kg ●下段までの高さ/560~690mm

## スリムフレームウォーカー固定型、ミニフレームウォーカー固定型

●株式会社シンエス



〈スリム〉  
ご自宅の廊下、室内でも無理なく使用できるスリムタイプ歩行器です。  
〈ミニ〉  
円背の方、小柄な方の歩行訓練に最適なミニサイズ固定型歩行器です。

〈スリム〉

TAIS 00855-000002

〈ミニ〉

TAIS 00855-000003

月額レンタル料金	
	1,500円
ご利用者様負担額	
1割	150円
2割	300円
3割	450円

- 〈スリム〉
- サイズ/幅490×奥行450×高さ685~810mm
- 重量/2.55kg
- 〈ミニ〉
- サイズ/幅420×奥行350×高さ625~750mm
- 重量/2.4kg



# 歩行器

## セーフティーアームウォーカー 固定式 ●株式会社イーストアイ



月額レンタル料金	
1,500円	
ご利用者様負担額	
1割	150円
2割	300円
3割	450円

スタンダードな固定型歩行器。

## セーフティーアーム 交互式 ●株式会社イーストアイ



月額レンタル料金	
1,500円	
ご利用者様負担額	
1割	150円
2割	300円
3割	450円

左右の握り手を交互に動かして歩行する歩行補助器。立ち上がりをサポートする。2段階リップ付き。

タイプ	使用時サイズ			折りたたみ時			重さ (kg)	TAISコード
	幅 (cm)	奥行 (cm)	高さ (cm)	幅 (cm)	奥行 (cm)	高さ (cm)		
スタンダード SAWR	57	45	66.5~76.5	56	11	68	2.8	00465-000036
ミニタイプ SAWSR	54	43	59~69	54	10	60.5	2.7	00465-000037
ハイタイプ SAWHR	58.5	46	75.5~85.5	58	11	77	3.0	00465-000099
SSタイプ SAWSSR	47	39	59~69	45.5	10.5	60	2.5	00465-000043

タイプ	使用時サイズ			折りたたみ時			重さ (kg)	TAISコード
	幅 (cm)	奥行 (cm)	高さ (cm)	幅 (cm)	奥行 (cm)	高さ (cm)		
スタンダード KSARC	56	49	70~80	51	9	72	3.1	00465-000018
ハイタイプ KSAHR	57	49	79.5~89.5	53	12	81.5	3.2	00465-000098

## セーフティーアームウォーカー Cタイプ ●株式会社イーストアイ



月額レンタル料金	
2,000円	
ご利用者様負担額	
1割	200円
2割	400円
3割	600円

室内専用タイプ。プラスチックタイヤとストッパータイプ。高さはプッシュボタンで5段階調整可。ストッパーは荷重を掛ける事で作動します。

## セーフティーアームウォーカー Mタイプ ●株式会社イーストアイ



月額レンタル料金	
2,000円	
ご利用者様負担額	
1割	200円
2割	400円
3割	600円

室内専用タイプ。前輪スイングキャスターで方向転換もスムーズ。また、後脚のキャスター付きストッパーは体重をかける事で作動するので安心して歩行ができます。

タイプ	使用時サイズ			折りたたみ時			重さ (kg)	TAISコード
	幅 (cm)	奥行 (cm)	高さ (cm)	幅 (cm)	奥行 (cm)	高さ (cm)		
スタンダード SAWCR	57	51	71.5~81.5	60	11	73.5	3.1	00465-000025
ミニタイプ SAWCSR	55	48	64~74	57	10	66	2.9	00465-000040
ハイタイプ SAWCHR	58.5	51	80.5~90.5	61	11	82.5	3.3	00465-000047
SSタイプ SAWCSSR	47	44	64~74	49	10.5	66.5	2.7	00465-000044

タイプ	使用時サイズ			折りたたみ時			重さ (kg)	TAISコード
	幅 (cm)	奥行 (cm)	高さ (cm)	幅 (cm)	奥行 (cm)	高さ (cm)		
スタンダード SAWMR	62	54	73.5~83.5	63	11	76.5	3.5	00465-000039
ミニタイプ SAWMSR	60	52	66~76	61	10	68	3.3	00465-000041
ハイタイプ SAWMHR	64	54	82.5~92.5	64.5	12	85	3.7	00465-000048
SSタイプ SAWMSSR	52	48	66~76	52	12.5	68	3.1	00465-000045

# 歩行器

## セーフティーアームウォーカー Lタイプ ●株式会社イーストアイ



月額レンタル料金	
2,000円	
ご利用者様負担額	
1割	200円
2割	400円
3割	600円

屋外・室内専用タイプ。大型ゴムスイングキャスターとキャスター付きストッパータイプ

## セーフティーアームウォーカー Gタイプ ●株式会社イーストアイ



月額レンタル料金	
2,000円	
ご利用者様負担額	
1割	200円
2割	400円
3割	600円

室内・屋外用タイプ。前脚のスイングキャスターで歩行転換もスムーズ。ワイド幅のタイヤを使用し、ストッパーはツインゴムキャスターで安定性ある歩行ができます。

タイプ	使用時サイズ			折りたたみ時			重さ (kg)	TAISコード
	幅 (cm)	奥行 (cm)	高さ (cm)	幅 (cm)	奥行 (cm)	高さ (cm)		
スタンダード SAWLR	63	57	79.5~89.5	66	11	82.5	3.8	00465-000017
ミニタイプ SAWLSR	61	55	72~82	64	11	74.5	3.7	00465-000054
ハイタイプ SAWLHR	64.5	57	88.5~98.5	67.5	12	91.5	4.0	00465-000100

タイプ	使用時サイズ			折りたたみ時			重さ (kg)	TAISコード
	幅 (cm)	奥行 (cm)	高さ (cm)	幅 (cm)	奥行 (cm)	高さ (cm)		
スタンダード SAWGR	68	59	79.5~89.5	64	13.5	82.5	4.8	00465-000038
ミニタイプ SAWGSR	65.5	57	72~82	62	13.5	75	4.5	00465-000027
ハイタイプ SAWGHR	69.5	59	88.5~98.5	66	13.5	91.5	5.0	00465-000046

## セーフティーアーム Vタイプウォーカー ●株式会社イーストアイ



月額レンタル料金	
2,000円	
ご利用者様負担額	
1割	200円
2割	400円
3割	600円

室内・屋外用タイプ。ブレーキはハンドルブレーキタイプで、ご自身のベースにあった歩行をサポート。

## セーフティーアーム UXタイプウォーカー ●株式会社イーストアイ



月額レンタル料金	
2,500円	
ご利用者様負担額	
1割	250円
2割	500円
3割	750円

全幅60cm、小柄な方にお勧めの室内専用の馬蹄型歩行器。縦型ブレーキハンドルでパーキングブレーキ付。軽量で薄型に折りたたみできるので、収納・持ち運びに便利。

タイプ	使用時サイズ			折りたたみ時			重さ (kg)	TAISコード
	幅 (cm)	奥行 (cm)	高さ (cm)	幅 (cm)	奥行 (cm)	高さ (cm)		
スタンダード SAV	63.5	55	75~85	63	11	75	4.9	00465-000055
ミニタイプ SAVS	60	53	69.5~79.5	59.5	13.5	71.5	4.4	00465-000103
ハイタイプ SAVH	64	57	82~92	63	15.5	85	5	00465-000110

タイプ	使用時サイズ			折りたたみ時			重さ (kg)	TAISコード
	幅 (cm)	奥行 (cm)	高さ (cm)	幅 (cm)	奥行 (cm)	高さ (cm)		
スタンダード SAUX	60	57	84~94	61	25	91	5.8	00465-000067
ハイタイプ SAUXH	60	60	96~106	59	26	102	6.5	00465-000109

# 歩行補助つえ

## 4点支柱杖スモールベース軽量タイプ(オールアルミ製) ●株式会社テックコーポレーション



従来のベース部分がスチール製のものに比べて約200g軽量化しました。持ち比べた違いは歴然!サビの心配もありません。

TAIS 00887-000016

月額レンタル料金	
	500円
ご利用者様負担額	
1割	50円
2割	100円
3割	150円

- サイズ/長さ: 約750~980mm
- 重量/600g

## スリムネックカーボン4点支柱杖 ●株式会社マキテック



オールカーボン製の軽量4点支柱杖です。グリップは握りやすいスリムネックタイプを採用し、脚部分は、強度を高くするため流線型にしております。

TAIS 00690-000056

月額レンタル料金	
	1,000円
ご利用者様負担額	
1割	100円
2割	200円
3割	300円

- サイズ/長さ: 610~865mm(11段階調節)
- 重量/約390g

## テトラケイン

●田辺プレス株式会社



超軽量のマグネシウム合金製の4点杖です。軽く強く使用者をサポートします。身長に応じ長さを1cmきざみで調整でき、1本で右手用、左手用の切り替えもできます。

月額レンタル料金	
	1,000円
ご利用者様負担額	
1割	100円
2割	200円
3割	300円

- Sサイズ TAIS 01 105-000001
- サイズ/長さ: 600mm~750mm ●重量/440g
- Mサイズ TAIS 01 105-000028
- サイズ/長さ: 700mm~850mm ●重量/460g

## アシストスーパー多点杖

●アシストインターナショナル株式会社



当社の従来の多点杖より、6点の杖先ゴムの接地面が広く、地面へのグリップ力がよく屋外、室内とわづご利用いただけます。

TAIS 01356-000006

月額レンタル料金	
	1,000円
ご利用者様負担額	
1割	100円
2割	200円
3割	300円

- サイズ/長さ: 710~935mm
- 重量/495g ●最大使用者体重/100kg
- 伸縮式/10段階伸縮

## かるがも4ポイントステッキ

●フジホーム株式会社



4つの支点が約10度まで360度動くので、スロープや階段など滑りやすい所の地面をしっかり捉えます。握りやすく滑りにくいエラストマー樹脂グリップ採用。

- サイズ/伸縮サイズ: 約710~930mm
- 10段階調節(25mmピッチ)ベース(台座)106×106mm
- 重量/約570g

【ベースアイレド/ベースアイシルバー】 TAIS 00121-000016

【ステンカラー】 TAIS 00121-000015

月額レンタル料金	
	1,000円
ご利用者様負担額	
1割	100円
2割	200円
3割	300円

## 四点可動式オン・オフさん

●株式会社 島製作所



カーボン製で超軽量。細型ネックタイプのグリップを握りやすく、安定して使用できません。オン・オフで固定と可動式(前後に支柱が可動)としての切り替えが可能。

TAIS 00576-000043

月額レンタル料金	
	1,000円
ご利用者様負担額	
1割	100円
2割	200円
3割	300円

- 長さ/635~890mm
- ベースサイズ/幅100×奥行100mm
- 重量/約430g



# 歩行補助つえ

## OPOLレギュラークラッチ 分類:ロフトランドクラッチ ●プロト・ワン株式会社



軽くスマートなデザインのイタリア製クラッチ(オープンカフ)  
1本で身長135cmくらいから180cm以上の方まで対応します。

TAIS 00261-000045

月額レンタル料金	
500円	
ご利用者様負担額	
1割	50円
2割	100円
3割	150円

- サイズ/長さ:885~1225mm
- 重量/500g

## ロフトランドクラッチ ●クリスタル産業株式会社



丈夫で安心の日本製  
※3種類のアームカフがあります

【Sサイズ】  
TAIS 00136-000052

【Mサイズ】  
TAIS 00136-000051

【Lサイズ】  
TAIS 00136-000050

- Sサイズ/グリップ上端からカフ19.5~27cm  
床からグリップ上端61~78.5cm 重量:490g
- Mサイズ/グリップ上端からカフ19~26.5cm  
床からグリップ上端61~86cm 重量:550g
- Lサイズ/グリップ上端からカフ19.3~26.5cm  
床からグリップ上端76~101cm 重量:650g

月額レンタル料金	
500円	
ご利用者様負担額	
1割	50円
2割	100円
3割	150円

## サイドウォーカー ●株式会社ミキ



屋内での歩行訓練及び歩行補助用としてご使用いただけます。  
脚部は伸縮タイプですので簡単に高さ調整できます。折りたたんでコンパクトに収納できます。

TAIS 00122-000118

月額レンタル料金	
1,000円	
ご利用者様負担額	
1割	100円
2割	200円
3割	300円

- サイズ/幅:380mm 奥行:430mm  
高さ:770~870mm
- 重量/1.6kg

## リリーフ(Aタイプ) ●株式会社モルテン



自分の力で立つ・歩く機会を増やすことで、潜在能力が十分に発揮できる環境をつくる多点杖。

【Mサイズ】  
TAIS 00054-000407

【Lサイズ】  
TAIS 00054-000408

- Mサイズ/全高780×全長450×全幅245mm  
重量:770g
- Lサイズ/全高840×全長470×全幅260mm  
重量:810g

月額レンタル料金	
1,500円	
ご利用者様負担額	
1割	150円
2割	300円
3割	450円

## アルミ合金製松葉杖「合わせてパッチン」 ●日進医療器株式会社



ワンタッチで簡単に高さ調整ができます。

TAIS 00175-000256

月額レンタル料金	
500円	
ご利用者様負担額	
1割	50円
2割	100円
3割	150円

- サイズ/S(TY-156S)98.5~113.5cm  
M(TY-156M)109~129cm  
L(TY-156L)123~143cm
- 重量/S:約835g M:約890g L:約940g
- 素材/アルミ合金



# 手すり

## あがりかまち用たちあっぷ CKE-01 ●矢崎化工株式会社



玄関のあがりかまちに、取り付け工事する事なく、置くだけの手すり付きステップ台です。手すり、ステップ台は設置する場所に合わせて高さを調整する事ができます。

- サイズ/手すり間口:516mm  
手すり高さ:800~850mm  
ベース:773×551mm  
ステップ高さ:120・140・160・180mm  
対応するあがりかまち高さ180~360mm
- 重量/39.7kg

TAIS 00055-000105

月額レンタル料金	
	5,000円
ご利用者様負担額	
1割	500円
2割	1,000円
3割	1,500円

## あがりかまち用たちあっぷ CKE-02 ●矢崎化工株式会社



玄関のあがりかまちに、取り付け工事する事なく、置くだけの手すり付きステップ台です。手すり、ステップ台は設置する場所に合わせて高さを調整する事ができます。

- サイズ/手すり間口:516mm  
手すり高さ:800~850mm  
ベース:773×551mm  
ステップ高さ:120・140・160・180mm  
対応するあがりかまち高さ180~360mm
- 重量/33.8kg

TAIS 00055-000106

月額レンタル料金	
	4,000円
ご利用者様負担額	
1割	400円
2割	800円
3割	1,200円

## あがりかまち用たちあっぷ CKE-03 ●矢崎化工株式会社



玄関のあがりかまちに、取り付け工事する事なく、置くだけの手すりです。手すりは設置する場所に合わせて高さを調整する事ができます。

- サイズ/手すり間口:516mm  
手すり高さ:800~850mm  
ベース:773×551mm  
対応するあがりかまち高さ40~180mm
- 重量/31.8kg

TAIS 00055-000107

月額レンタル料金	
	5,000円
ご利用者様負担額	
1割	500円
2割	1,000円
3割	1,500円

## あがりかまち用たちあっぷ CKE-04 ●矢崎化工株式会社



玄関のあがりかまちに、取り付け工事する事なく、置くだけの手すりです。手すりは設置する場所に合わせて高さを調整する事ができます。

- サイズ/手すり間口:516mm  
手すり高さ:800~850mm  
ベース:773×551mm  
対応するあがりかまち高さ40~180mm
- 重量/26.4kg

TAIS 00055-000108

月額レンタル料金	
	4,000円
ご利用者様負担額	
1割	400円
2割	800円
3割	1,200円

## たちあっぷ540両手すり ●矢崎化工株式会社



屋外でも使用可能な、錆に強く耐久性のよい、ステンレス製です。取付工事する事なく、置くだけで使用できます。

- サイズ/手すり間口:537mm  
手すり高さ:1040~1390mm  
ベース:780×745mm
- 重量/35kg

TAIS 00055-000127

月額レンタル料金	
	12,000円
ご利用者様負担額	
1割	1,200円
2割	2,400円
3割	3,600円

## たちあっぷ540片手すり ●矢崎化工株式会社



屋外でも使用可能な、錆に強く耐久性のよい、ステンレス製です。取付工事する事なく、置くだけで使用できます。

- サイズ/手すり間口:537mm  
手すり高さ:1040~1390mm  
ベース:780×745mm
- 重量/29kg

TAIS 00055-000128

月額レンタル料金	
	9,000円
ご利用者様負担額	
1割	900円
2割	1,800円
3割	2,700円

# 手すり

## アットグリップ AT-E-200

●アロン化成株式会社



玄関の上がりかまちを挟みこむことで固定する、手すりです。

TAIS 00221-000454

月額レンタル料金	
	3,000円
ご利用者様負担額	
1割	300円
2割	600円
3割	900円

- サイズ/付幅: 24cm ベースからの奥行: 33cm  
手すり高さ: 86~117cm(6段階)
- 重量/9.5kg

## たちあっぷ CKA-02

●矢崎化工株式会社



床面におくだけの、簡単に設置が出来る手すりです。お布団やベッド等からの立ち上がり動作補助が困難な方に便利です。使用用途に合わせていくつかのタイプから選べます。

TAIS 00055-000072

月額レンタル料金	
	3,000円
ご利用者様負担額	
1割	300円
2割	600円
3割	900円

- サイズ/高さ: 700~800mm(50mm間隔3段階)  
ベース: 500×900mm
- 重量/15.5kg

## たちあっぷ CGA-3

●矢崎化工株式会社



立ち上がり動作の補助として、ご使用いただけます。また手すり部分が蓄光パイプを使用しておりますので、夜間でも安心してご使用いただけます。

TAIS 00055-000070

月額レンタル料金	
	2,000円
ご利用者様負担額	
1割	200円
2割	400円
3割	600円

- サイズ/高さ: 690~750mm  
(20mm間隔で最大60mmまで可能)  
ベース: 500×600mm
- 重量/10.4kg

## たちあっぷ CKA-04

●矢崎化工株式会社



床面におくだけの、簡単に設置が出来る手すりです。お布団やベッド等からの立ち上がり動作補助が困難な方に便利です。使用用途に合わせていくつかのタイプから選べます。

TAIS 00055-000074

月額レンタル料金	
	3,000円
ご利用者様負担額	
1割	300円
2割	600円
3割	900円

- サイズ/高さ: 700~800mm(50mm間隔3段階)  
ベース: 500×900mm  
手すり間口: 778mm
- 重量/16.0kg

## 室内用 自在手すり ツインディ

●パナソニックエイジフリー(株)



左右の手すりが独立して角度調整できる。1台2役の床置き手すり。症状や環境にあわせて様々なシーンに対応可能。角度は30度ピッチで60~300度まで調整可能。

- サイズ/ベース寸法: 630×780mm  
手すり高さ: 700×850mm(30mm×6段階)  
回転角度: 60~300度(30度×9段階)
- 重量/21.5kg

TAIS 00980-000203

月額レンタル料金	
	1,800円
ご利用者様負担額	
1割	180円
2割	360円
3割	540円

## アームサポート手すり メンディ

●パナソニックエイジフリー(株)



平面部に手をついたり、前腕を置きながら前端部を握って使用する手すり。面に体重を預けられるので脚への負担を軽減し、移乗・立位・座位姿勢がより安定します。

TAIS 00980-000258

月額レンタル料金	
	2,800円
ご利用者様負担額	
1割	280円
2割	560円
3割	840円

- サイズ/ベース寸法: 630×780mm  
平面部サイズ: 幅520×奥行370mm  
手すり高さ: 490~700mm(30mm×8段階)  
スライド幅: 奥側へ75mm手前側へ75mm
- 重量/22kg



# 手すり

## ルーツ ロングタイプ

●(株)モルテン



置くだけで使える安心感・安全性を向上した手すり。ぐらつきが少なく安全形状で事故を未然に防止。手すり位置が変更できます。(中央・端)

- サイズ/ベース部幅:500mm ベース部長さ:1050mm  
手すり部幅:810mm  
手すり部高さ:700/750/800mm(3段階)
- 重量/17.1kg

TAIS 00054-000133

月額レンタル料金	
	3,000円
ご利用者様負担額	
1割	300円
2割	600円
3割	900円

## バディーⅡ 離床支援手すり(床用)

●(株)モルテン



布団やこたつなど様々な生活場面での立ち座りをサポートする離床支援手すり。無段階高さ調整機能。どこからでも持てて支えられる丸形手すり。

- サイズ/全長:700mm 全幅:650mm  
高さ:400~560mm(無段階)  
手すり直径:180mm
- 重量/11kg

TAIS 00054-000056

月額レンタル料金	
	2,000円
ご利用者様負担額	
1割	200円
2割	400円
3割	600円

## ルーツ スモールタイプ

●(株)モルテン



〈片手〉  
TAIS 00054-000216

月額レンタル料金	
	2,000円
ご利用者様負担額	
1割	200円
2割	400円
3割	600円

立つ・座るなどの昇降動作をサポート。温かみのある滑らかな形状。身体状況や使用環境に応じて、手すりの位置を左右に変更可能。トイレなどの狭い。スペースでも使用可能。

- サイズ/幅:460 長さ:660 (手すり部)幅:350  
手すり高さ:600/650/700(3段階の高さ)
- 重量/12kg

〈両手〉  
TAIS 00054-000217

月額レンタル料金	
	2,500円
ご利用者様負担額	
1割	250円
2割	500円
3割	750円

## 平行棒 BP2

●株式会社カワムラサイクル



自宅内でのリハビリ訓練に最適。高さ、長さ調整が可能。



- サイズ/長さ調整範囲 1570~2510mm(5段階)  
高さ調整範囲 710~860mm(4段階)  
全幅:870mm 内幅:500mm
- 素材/パイプ材質 軟鉄

TAIS 00160-000093

月額レンタル料金	
	2,000円
ご利用者様負担額	
1割	200円
2割	400円
3割	600円

## 洋式トイレ用ベストサポート手すり はねあげタイプ

●株式会社シコク



ベルトで洋式便器全体をバランスよく固定し、幅も調節できるため様々な形状に対応しています。肘掛けはワンタッチでロック解除し跳ね上げる事ができる。

TAIS 01235-000008

月額レンタル料金	
	1,200円
ご利用者様負担額	
1割	120円
2割	240円
3割	360円

- 幅/幅:670~750mm(無段階調整)奥行:464mm  
高さ:550~700mm(30mmずつ5段階調節)
- 重量/約9kg

## SA手すり

●株式会社シコク



ベルトで洋式便器全体をバランスよく固定し、幅も調節できるため様々な形状に対応しています。U字補助手すりがプラスされることにより便器までの移動、方向転換、便器からの立ち座りなど、一連の動作を補助します。設置場所に合わせて、U字補助手すりの方向を選べ、付け替えを行うことができます。

TAIS 01235-000225

月額レンタル料金	
	5,500円
ご利用者様負担額	
1割	550円
2割	1,100円
3割	1,650円

- サイズ/幅:620~720mm(左右5cmずつ無段階調節)  
奥行(肘掛け側):501mm 奥行(U字補助手すり側):693mm  
高さ(肘掛けまで):556~706mm(30mmずつ)  
高さ(U字補助手すり上端まで):肘掛け+295mm
- 重量/約17.5kg

# 手すり

## ベスポジ-e

●ホクメイ株式会社

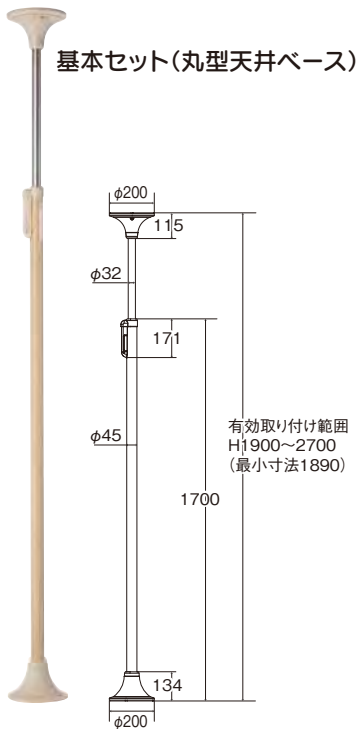

基本セット(丸型天井ベース)

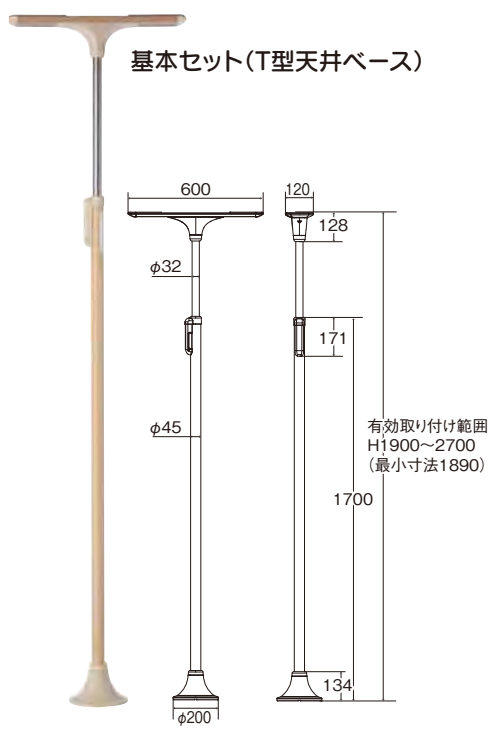

基本セット(T型天井ベース)



〈丸型天井ベース〉TAIS 00254-000052  
 〈T型天井ベース〉TAIS 00254-000051

天井に当てて、ロックレバーを下げるだけの簡単施工です。基本セットをつかんだり、身体を預けるだけでも手すりとして有効です。またオプションの手すりを組み合わせることで、様々な利用者の状況に対応し、活動範囲を広げることが可能となります。

月額レンタル料金	3,000円
ご利用者様負担額	
1割	300円
2割	600円
3割	900円

## 伸縮手すり 固定・曲げ

●ホクメイ株式会社



### 伸縮手すり固定

ベスポジ-e基本セットをストレートに連結した手すりです。壁にとらわれない手すりにすることで、目的に最適な動線をつくる事が出来ます。伸縮手すりで間隔の調整も容易です。

● 600~900mm(芯々:600~900mm)

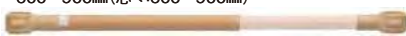

● 600~1200mm(芯々:900~1200mm)



〈600~900mm〉TAIS 00254-000169  
 〈900~1200mm〉TAIS 00254-000170

### 伸縮手すり曲げ

玄関など、段差があるところに対して手すりに角度をつけて連結できます。横曲げに組換えることで、オフセット型や出端、入端などのコーナーにも対応できます。伸縮手すりと組み合わせることで段差の間隔や、角度の変更による長さ変更も容易です。

● 600~900mm  
 (芯々:700~1000mm)

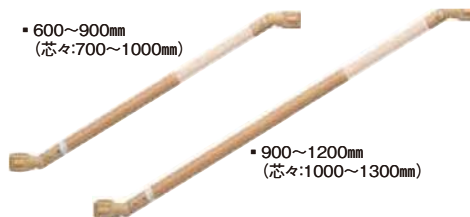

● 900~1200mm  
 (芯々:1000~1300mm)

〈600~900mm〉TAIS 00254-000171  
 〈900~1200mm〉TAIS 00254-000172

月額レンタル料金	1,500円
ご利用者様負担額	
1割	150円
2割	300円
3割	450円

# 手すり

## 玄関アーム ショート・レギュラー

●ホクメイ株式会社

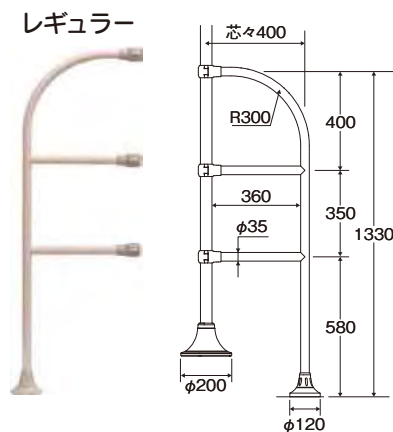
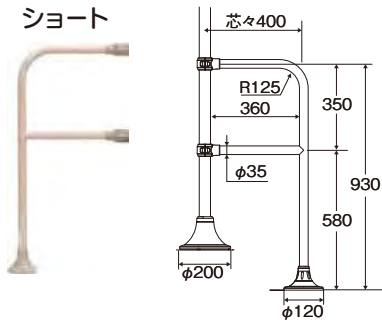

玄関等段差のあるところにスペースを有効に使える、出幅のコンパクトな手すりです。特殊なシリコン滑り止めを使用していることで、横ズレに強い耐性があります。高位差のある段差では、横向きに降りることによって膝にかかる負担を軽減することが可能です。

〈ショート〉TAIS 00254-000160  
 〈レギュラー〉TAIS 00254-000159

月額レンタル料金	
	2,500円
ご利用者様負担額	
1割	250円
2割	500円
3割	750円

## 円型手すり

●ホクメイ株式会社

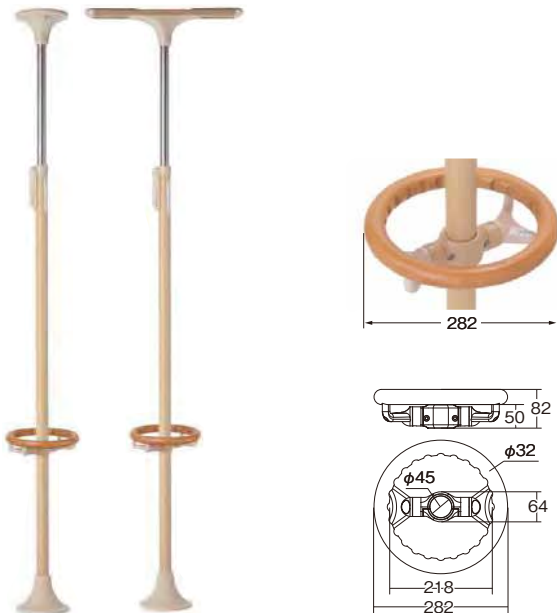

立ちあがりから移乗動作において移乗方向に制約がかからず方向転換の際、手足の運動を生みやすくする手すりです。

TAIS 00254-000131

月額レンタル料金	
	1,500円
ご利用者様負担額	
1割	150円
2割	300円
3割	450円

## ウェーブ型手すり

●ホクメイ株式会社

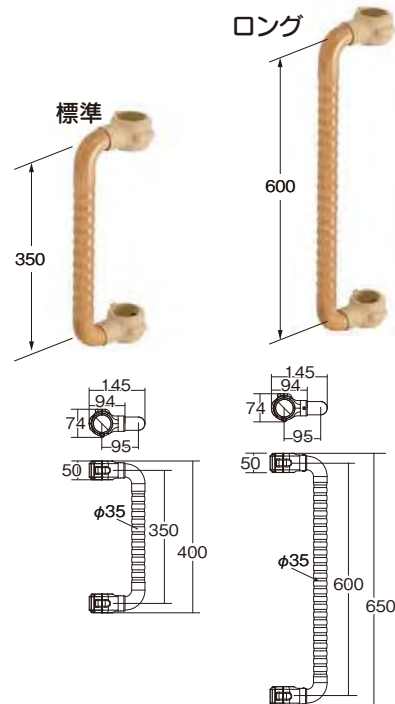

グリップ部をウェーブ状にすることで、握り込みやすく滑りにくい手すりです。立ち座りや段差の昇降などの動きをサポートします。標準とロングの2種の長さがあります。

〈ロング〉TAIS 00254-000133  
 〈標準〉TAIS 00254-000130

月額レンタル料金	
	1,000円
ご利用者様負担額	
1割	100円
2割	200円
3割	300円





# 手すり

## バディーI

●梯モルテン



 <b>十字型ストッパー</b> 天井への負担が少なく、梁を確実にとらえて安定感抜群の設置ができる標準ストッパーです。	 <b>I型ストッパー</b> 壁際の設置に適しています。必ず梁の場所に設置してください。	 <b>丸型ストッパーS</b> 部屋の隅の設置に適しています。必ず梁の場所に設置してください。
--	--	---

- 対応天井高さ：1.9～2.8m
- 設置場所に合わせて3種類の天井ストッパーが選べます。

浴室など、水気のある場所や屋外では使用できません。



- サイズ/対応天井高さ：1.9～2.8m 収納サイズ：1.81m グリップ直径：3.65cm
- 重量/十字型ストッパー仕様：7.1kg I型ストッパー仕様：6.6kg 丸型ストッパー仕様5.7kg
- 主材＝スチールパイプ、表面＝木目調樹脂、グリップカバー＝オレフィン系エラストマー

TAIS 00054-000054

月額レンタル料金	3,000円
ご利用者様負担額	
1割	300円
2割	600円
3割	900円

## サイドバーHS

●梯モルテン

立つ・座るの動作や寝返りをサポート



しっとり、やわらか、温かい、新触感のグリップです。  
TAIS 00054-000412

## 丸型サイドバー

●梯モルテン

手すりがしっかり握れない人の立つ・座るの動作をサポート



手のひらや肘で身体を支えることができます。  
TAIS 00054-000064

月額レンタル料金	500円
ご利用者様負担額	
1割	50円
2割	100円
3割	150円

## クロスバー

●梯モルテン

廊下などの長い距離の歩行をサポート

固定式 跳ね上げ式

段差ができない連結部

ルーツシリーズと連結する場合は、クロスバー取り付けブラケットを使用してください

複数本を繋ぐこともできます。段差のない連結（高さが同一）が可能です。

〈固定〉	〈跳ね上げ〉
〈400mm〉 TAIS 00054-000337	〈400mm〉 TAIS 00054-000331
〈600mm〉 TAIS 00054-000338	〈600mm〉 TAIS 00054-000332
〈900mm〉 TAIS 00054-000339	〈900mm〉 TAIS 00054-000333
〈1200mm〉 TAIS 00054-000340	〈1200mm〉 TAIS 00054-000334
〈1600mm〉 TAIS 00054-000341	〈1600mm〉 TAIS 00054-000335
〈2000mm〉 TAIS 00054-000342	〈2000mm〉 TAIS 00054-000336

## L型サイドバー

●梯モルテン

玄関での立つ・座る、段差を昇る・降りるの動作をサポート

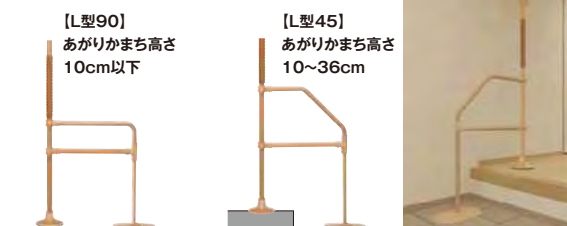

段差の高さに合わせて調整可能です。  
〈L型90〉TAIS 00054-000065 〈L型45〉TAIS 00054-000066

## 立位保持パッド

●梯モルテン

もたれかかることで立ったままの姿勢保持をサポート



回転防止機能付きのクッション材です。  
TAIS 00054-000067

月額レンタル料金	1,000円
ご利用者様負担額	
1割	100円
2割	200円
3割	300円

# 徘徊感知機器

## 家族コール2・Aタイプ (固定受信器タイプ) ●株式会社テクノスジャパン

メロディチャイム10



コンソール10 床センサー



ベッドからの離床、移動等を検知し、無線で別室の介護者に知らせます。床のマットを踏むと発信し、受信器のメロディ音等で報知します。センサーの増設も可能です。

TAIS 00318-000055

月額レンタル料金	
5,500円	
ご利用者様負担額	
1割	550円
2割	1,100円
3割	1,650円

- 床センサー: サイズ/1000mm×500mm×4mm (防滴仕様)
- コンソール10(送信機)
- メロディーチャイム10(受信機)

## 家族コール2・Bタイプ (固定受信器タイプ) ●株式会社テクノスジャパン



起き上がると反応

ベッドからの離床を検知し、無線で別室の介護者に知らせます。センサー上で背中を起こすと発信し、受信器のメロディ音等で報知します。センサーの増設も可能です。

TAIS 00318-000056

月額レンタル料金	
5,500円	
ご利用者様負担額	
1割	550円
2割	1,100円
3割	1,650円

- ベッドセンサー: サイズ/800mm×250mm×10mm (防滴仕様)
- コンソール10(送信機)
- メロディーチャイム10(受信機)

## 家族コール2A・ポケットタイプ(携帯受信器タイプ) ●株式会社テクノスジャパン

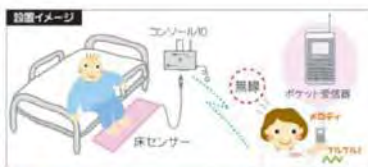

ベッドからの離床、移動等を検知し、無線で介護者に知らせます。床のマットを踏むと発信し、受信器のメロディ音等で報知します。センサーの増設も可能です。

TAIS 00318-000058

月額レンタル料金	
5,500円	
ご利用者様負担額	
1割	550円
2割	1,100円
3割	1,650円

- 床センサー: サイズ/1000mm×500mm×4mm (防滴仕様)
- コンソール10(送信機)
- ポケット受信機

## 家族コール2B・ポケットタイプ(携帯受信器タイプ) ●株式会社テクノスジャパン

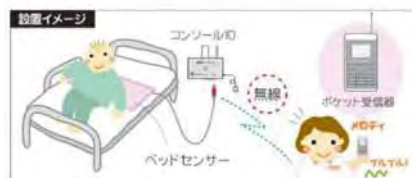

ベッドからの離床を検知し、無線で介護者に知らせます。センサー上で背中を起こすと発信し、受信器のメロディ音等で報知します。センサーの増設も可能です。

TAIS 00318-000059

月額レンタル料金	
5,500円	
ご利用者様負担額	
1割	550円
2割	1,100円
3割	1,650円

- ベッドセンサー: サイズ/800mm×250mm×10mm (防滴仕様)
- コンソール10(送信機)
- ポケット受信機

## 超音波離床検知システム Care愛

標準タイプ ペンダント付き

●ハカルプラス株式会社

超音波センサー: 環境の影響を受けにくく非接触なので故障率が低い  
コンセント間通信: 工事不要、既設のコンセント間を最長150mまで接続可能  
コンセント間通信は配線経路によって距離が落ちたり、通信できない場合があります



TAIS 01398-000001

月額レンタル料金	
5,000円	
ご利用者様負担額	
1割	500円
2割	1,000円
3割	1,500円

TAIS 01398-000002

月額レンタル料金	
7,000円	
ご利用者様負担額	
1割	700円
2割	1,400円
3割	2,100円

- セット内容/親機、子機、超音波センサー、ペンダント
- 子機+超音波センサーセットで最大20セットまで接続可能
- 親機は最大4台まで使用可能

## 開見(あけみ)ちゃん HCS-115(KE) ●竹中エンジニアリング株式会社



ドアや窓の開閉部分に取り付け、徘徊される方が開けられると電波送信し、約100m先の受信機でお知らせします。家族の方用の入切スイッチ付です。

TAIS 00021-000120

月額レンタル料金	
5,500円	
ご利用者様負担額	
1割	550円
2割	1,100円
3割	1,650円

- セット内容/ドア・窓センサー送信機「HCT-115」  
携帯型受信機「RXF-60K」
- サイズ/幅30×高さ166.2×奥行22mm
- 電波到達距離/見通し約100m

# 自費レンタル商品

## 1モーターベッドセット

高さ固定 電動背上げ機能 サイドレール2本・マットレス付  
※在庫に限る

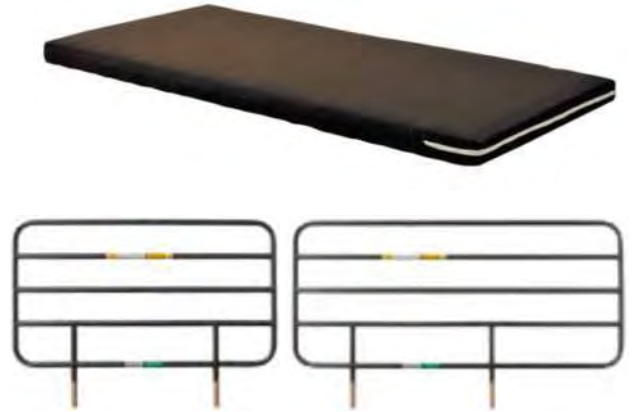

ご利用者様負担額  
**1,200円**

## 2・3モーターベッドセット

電動高さ・背上げ機能 (2モーター) サイドレール2本・マットレス付  
電動高さ・背上げ・足上げ機能 (3モーター) サイドレール2本・マットレス付  
※在庫に限る



ご利用者様負担額  
**1,500円**

ご利用者様負担額  
**2,400円**

## 自走・介助式車椅子

背折れ・介助ブレーキ付き

【対象商品】カワムラサイクル・松永製作所・ミキ・日進医療器など

特別商品の為、旧商品在庫限りとなります



ご利用者様負担額  
**600円**



# 自費レンタル商品

## 吸引器 ミニック W-II

●新鋭工業株式会社

ダブルヘッドポンプ搭載のハイパワー吸引器です。



寸法:W395×D157×H274mm  
最大吸引圧力:-85kpa  
吸引瓶容量:1400mL  
排気流量:30L/min  
消費電力:100VA  
質量:約5.4kg

ご利用者様負担額

**4,000円**

※吸引カテーテルは別売りです

## 吸引・吸入両用器 セパ-II

●新鋭工業株式会社

吸引・吸入機能を1台に集約しました。



寸法:W395×D157×H274mm  
最大吸引圧力:-85kpa  
吸引瓶容量:1400mL  
排気流量:18L/min  
吐出流量:10L/min  
吐出圧力:0.25MPa  
消費電力:100VA  
質量:約5.6kg

ご利用者様負担額

**5,000円**

※吸引カテーテルは別売りです

## IVポール

介護ベッドのサイドレール受けに差し込んで点滴が行えます。  
点滴をしたまま移動ができるキャスター付きもございます。



キャスター無し

ご利用者様負担額

**500円**

キャスター有り

ご利用者様負担額

**1,000円**

※在庫状況により、機種が変更になる事がございます。あらかじめご了承下さい。

# 住宅改修

## 屋外玄関

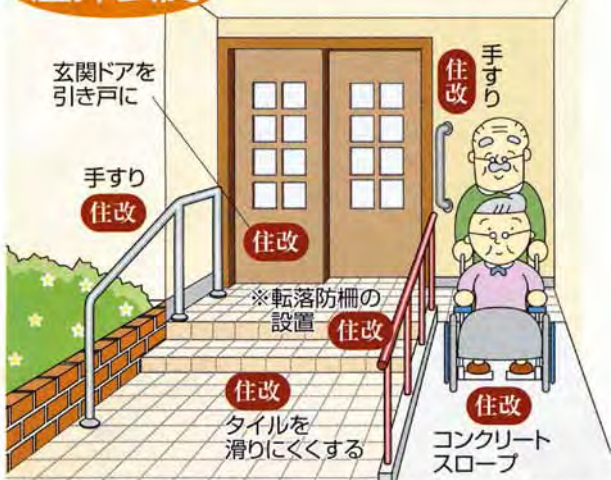

※段差や傾斜の解消に付帯する工事としてのみ認められます。

## 玄関



## 入浴



## トイレ



## 扉の撤去



## 階段



住宅改修が必要と認められた住宅の要介護者・要支援者に対して公的介護保険が**20万円**を上限に適応されます。(支給限度額は20万円です。また支給額は、国の定める負担割合になります。) また介護度が、3段階以上上がった場合又は転居した場合は再度利用可能です。



# 住宅改修

外階段手すり



玄関手すり



内階段手すり



和式便器から洋式便器へ交換



浴室内手すり



畳からフローリングへ(床材変更)



浴室扉交換(折れ戸へ)





# MEMO

お申し込みとお求め・お問い合わせは

福祉用具レンタル・販売・住宅改修・医療機器販売

## 合資会社 イング

日本福祉用具供給協会会員 岐阜県介護保険指定事業所  
【事業所番号 2170100222】

〒502-0858 岐阜市下土居3丁目1番12号

**TEL058-260-7080 FAX058-260-7081**

E-mail: [ing@g-ing.co.jp](mailto:ing@g-ing.co.jp)

<http://www.g-ing.co.jp>

● **岐南営業所**【事業所番号 2170600817】

〒501-6002 羽島郡岐南町三宅3-150

**TEL058-240-4341 FAX058-240-4341**